

DEČIJI AUTO NA AKUMULATOR

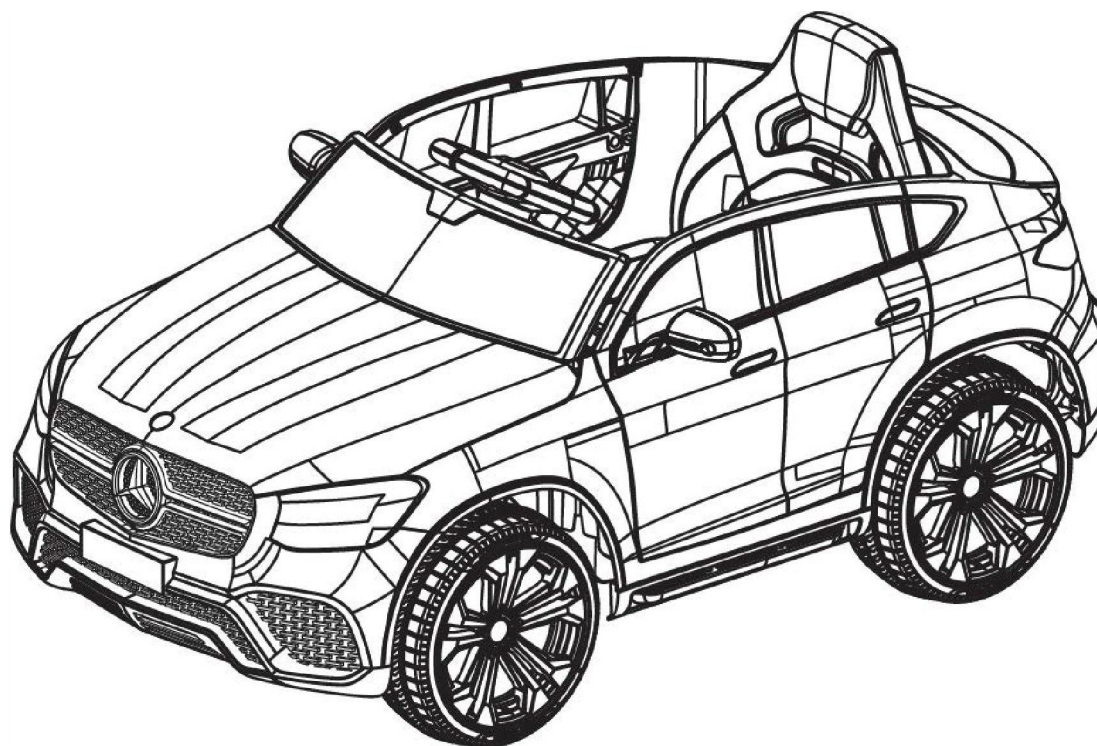

Važno	Upozorenje!
Godine: 3+ Maksimalno opterećenje: 25 Kg	<ol style="list-style-type: none">1. Nije pogodno za decu/djecu mlađu od 36 meseci/mjeseci. Postoji mogućnost gutanja sitnih delova2. Nije namenjeno za profesionalnu upotrebu3. Ne koristiti na javnim saobraćajnicama4. Montažu vrši odrasla osoba.5. Upozorenje! Koristite zaštitnu opremu6. Ova igračka nema kočnice7. Ova igračka nije podobna za decu/djecu mlađu od 3 godine zbog maksimalne brzine vozila.8. Ova igračka sadrži baterije koje treba reciklirati9. Postoji potencijalna opasnost ako se auto koristi na javnim površinama.

CE

KORISNIČKO UPUTSTVO

Pre korišćenja obavezno pročitati uputstvo!

Molimo Vas da sačuvate ovo uputstvo jer ono sadrži važne informacije. Pre prvog korišćenja potrebno je puniti bateriju 8-12 sati, ali ne više od 20 sati.

SADRŽAJ

1. O Vašem novom vozilu	2
2. Lista delova/djelova	3
3. Dijagram delova/djelova	4
4. Uputstvo za montažu	5-7
5. Uputstvo za korišćenja vozila	8-12
6. Punjenje vozila	13
7. Rešavanje/Rješavanje problema	14
8. Održavanje vozila	15
9. Odlaganje baterija	16

Hvala na kupovini naših proizvoda, nadamo se da će dete/djete uživati u korišćenju u narednom periodu. Imajte u vidu sledeće napomene dok čitate uputstvo:

Uzrast:	3+ godina	Baterija:	DC 6V 4.5AH*1 /12V4.5AH*1
Nosivost:	Do 25 kg	Dimenzije:	105 X 68 X 50 cm
Motor:	6V390*1(pogon)/ 12V390*2(pogona)	Brzina:	3-5km/h
Punjač:	Ulaz: 100-240V, 50-60Hz	Vreme punjenja:	8-12 sati, ne više od 20 sati
	Izlaz: 6V-8V /12V-15V	Osigurač:	4A-8A,samo-resetujući





UPOZORENJE!

ZBOG BEZBEDNOSTI DETETA/DJETETA, MOLIMO VAS DA PROČITATE SVA UPOZORENJA I UPUTSTVA ZA MONTAŽU I KORIŠĆENJE. SAČUVAJTE OVO UPUTSTVO ZA UBUDUĆE.

- **ODRASLA OSOBA VRŠI MONTAŽU.** Vozilo ima sitne delove. Držite decu/djecu dalje od vozila dok vršite montažu.
- Uvek uklonite zaštitnu ambalažu i kese i bacite ih nakon montaže.

LISTA DELOVA/DJELOVA

	Naziv	Slika	Kom	Napomena		Naziv	Slika	Kom	Napomena
1	Telo/ Tijelo vozila		1		2	Šoferšajbna		1	
3	Sedište/ Sjedište		1		4	Elektromotor		1 ILI 2	Postavljeni na telo vozila
5	Volan		1		6	Točak		4	
7	Kapica točka		4		8	Retrovizor		1	Levi/ Lijevi i desni
9	Uputstvo		1		10	Punjač		1	
11	Ključ za zatezanje		2		12	Daljinski		1	
13	M10 podloška		6 ili 7	Na prednjoj ili zadnjoj osovini	14	M8 matica			Na prednjoj ili zadnjoj osovini

Dijagram delova/dijelova

NAPOMENA Neki od delova/djelova se montiraju na obe strane vozila



Potreban alat



Šrafciger (nije uključena)



Klješta (nisu uključena)



Čekić (nije uključena)

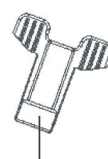

Ključ (uključena)

11

Uputstvo za montažu

- Montažu vozila vrši odrasla osoba. Molim Vas da odvojite bar 40 minuta za montažu. Decu/djecu mogu povrediti sitni delovi/djelovi i oštre ivice na vozilu pre nego što se vozilo namontira. Obratite pažnju prilikom raspakivanja i prilikom montaže proizvoda. Deca/djeca ne smeju da se igraju sa delovima/djelovima ili da pomažu u montaži vozila.
- Molimo Vas da proverite sve delove/djelove pre montaže i da sačuvate svu ambalažu dok ne završite sa montažom kako ne biste slučajno bacili nešto od delova/djelova.
- Alat neophodan za montažu: šrafciger (nije uključen), klešta (nisu uključena), čekić (nije uključen), ključ (uključen)

1. Montaža zadnjih točkova

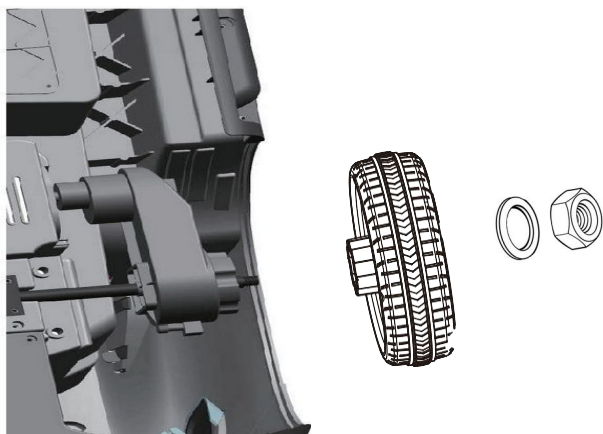

- Nabcite motor na zadnju osovinu
- Nabcite točak na zadnju osovinu
- Nabcite podlošku na osovinu
- Zategnite maticu priloženim ključem
- Nabcite plastičnu zaštitu

Napomena: Kod pogona na 2 točka montaža za oba točka je ista; kod pogona na jednom točku montaža drugog točka je ista kao montaža prednjeg;

2. Montaža prednjih točkova



- Nabcite podlošku na osovinu
- Nabcite točak na osovinu
- Nabcite još jednu podlošku
- Zategnite maticu priloženim ključem
- Nabcite plastičnu zaštitu

Napomena: način montaže oba prednja točka je identičan

Uputstvo za montažu

3. Povežite napajanje

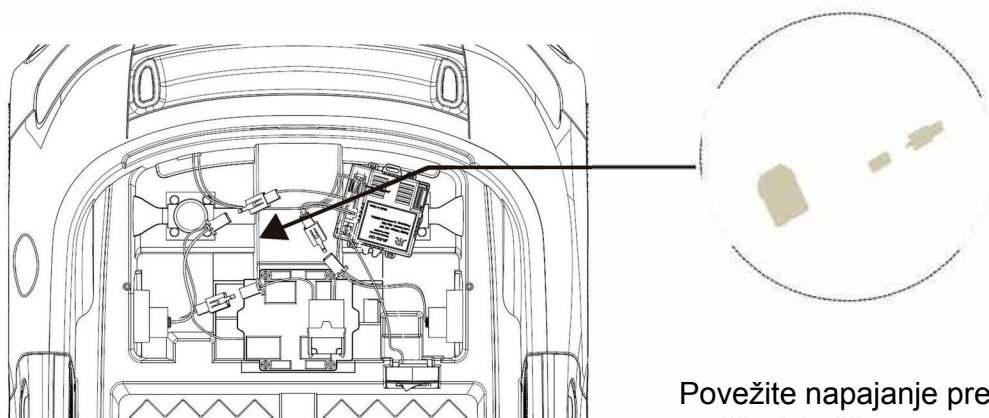

Povežite napajanje pre montaže sedišta/sjedišta
NAPOMENA: Napajanje ne može biti povezano naopako

UPOZORENJE ZA BATERIJE

Ne smeju se kombinovati različiti tipovi baterija ili nove i stare baterije.
Baterije koje nisu punjive se ne mogu puniti.
Baterije se smeju puniti samo uz nadzor odrasle osobe.

Na bateriji treba ispravno povezati polaritet.
Neispravne baterije treba ukloniti iz vozila.
Polovi baterija se ne smeju direktno povezati.
Suve baterije nisu dostupne.

5. Montaža sedišta/sjedišta

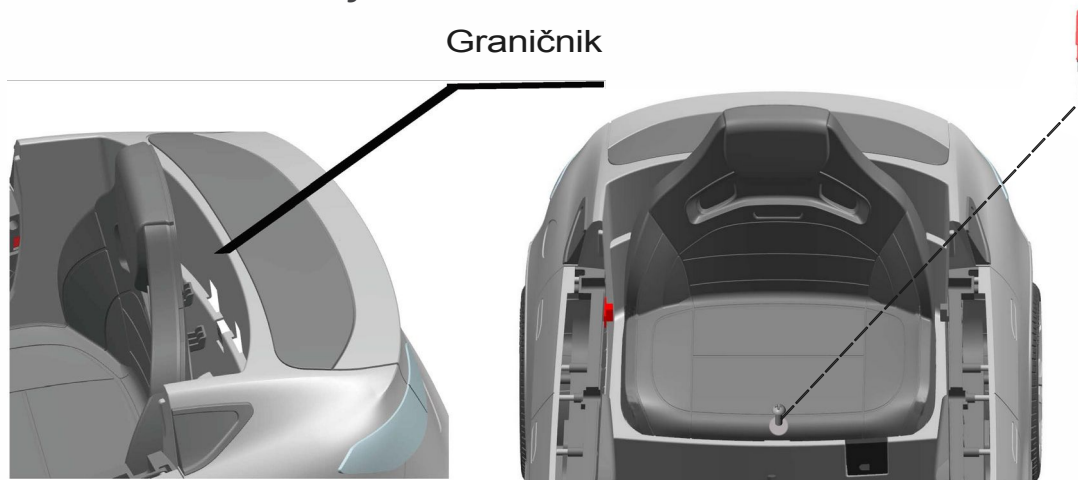

Ubacite graničnike na zadnjem delu sedišta/sjedišta u proreze na telu/tijelu vozila
Namestite sedišta/sjedišta u ležište na telu/tijelu vozila i fiksirajte šraфом M4x20mm

Uputstvo za montažu

6. Montaža šoferšajbne



- Nacentrirajte i blago pritisnite šoferšajbnu dok ne upadne u telo/tijelo vozila

7. Montaža volana

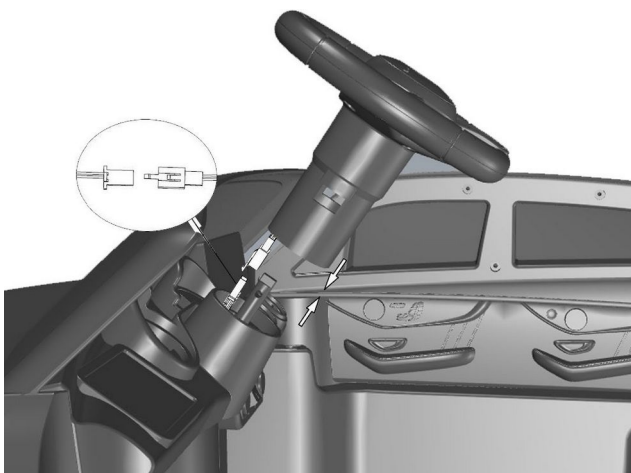

- Povežite konektor volana
- Obratite pažnju na prednji i zadnji deo volana, ubacite volan u ležište i pritisnite dok ne upadne u ležište

8. Montaža retrovizora

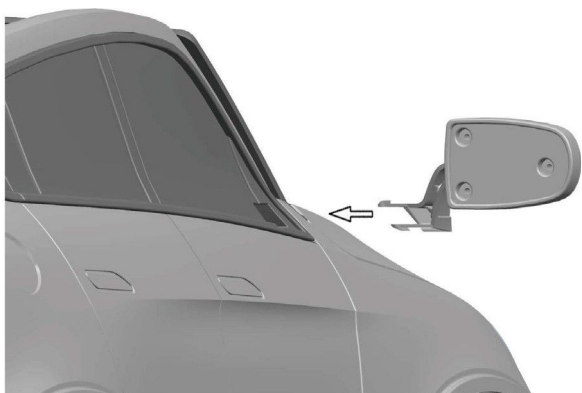

- Ubacite retrovizore u ležište

Uputstvo za korišćenje

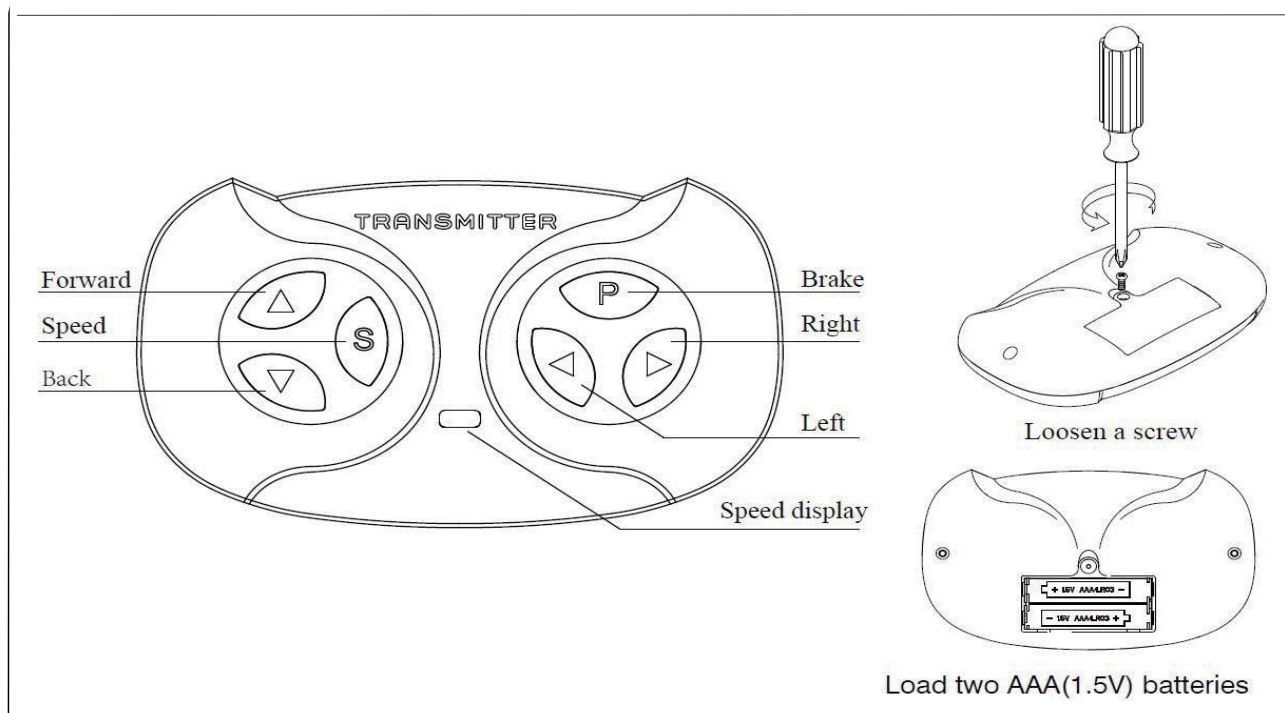

Korak 1: otvorite poklopac za baterije na poleđini daljinskog upravljača i ubacite u 2 AAA (1,5V) baterije; (baterije nisu dostupne u ovom proizvodu)

Korak 2: isključite glavni prekidač za napajanje na automobilu;

Korak 3: istovremeno držite tastere **Napred/Naprijed** i **Nazad** (imajte na umu da ih držite istovremeno) kada počne da treperi indikator brzine uključite glavni prekidač za napajanje na automobilu. Crveno svetlo indikatora brzine treba da prestane da treperi, auto je uparen.

Opis tastera: **Taster za brzinu** za regulaciju brzine, pritiskom menjate brzinu, jedna lampica svetli/svijetli za malu brzinu, dve za srednju brzinu, tri za veliku brzinu;

- Pritiskom na dugme **Napred/Naprijed** i automobil se kreće napred/naprijed;
- Pritiskom na dugme **Nazad** i automobil se kreće nazad;
- Pritisnite dugme **Brzina** da biste podesili brzinu automobila.
- Pritiskom na dugme **Levo/Lijevo** i automobil skreće levo/lijevo;
- Pritiskom na dugme **Desno** i automobil skreće desno;
- Kočnica** za aktiviranje blokade, pritiskom automobil staje a crveni indikator počinje da treperi, još jednom pritisnite za deblokadu;

Napomena: Ako proizvod ima daljinski bez koda, čim ubacite AAA (1.5v) baterije možete koristiti daljinski upravljač za upravljanje proizvodom; U suprotnom treba odraditi sinhronizaciju prema uputstvu iznad;

Ovaj proizvod može imati prioritet daljinskog upravljača (u zavisnosti od konfiguracije proizvoda): Kada se koristi daljinski upravljač, prekidač pedale proizvoda je neaktivan; kada se daljinski ne koristi, može se koristiti prekidač pedale proizvoda.

Uputstvo za korišćenje

UPOZORENJE!

Da bi se smanjio rizik od povreda/povrijeda, potreban je nadzor odrasle osobe. Nikada ne koristite vozilo na javnim putevima, u blizini motornih vozila, na ili blizu strmih nagiba ili stepenica, bazena ili drugih vodenih površina; dete/dijete uvek mora nositi obuću i nikada ne vozite više od jednog deteta/djeteta.

Igračku treba koristiti oprezno jer je potrebna veština da bi se izbegli padovi ili sudari koji bi prouzrokovali povrede korisnika ili trećih lica.

Blage površine su prikladne za bezbednu/bezbjednu upotrebu igračke.

Koristite samo bateriju koju je odredio proizvođač,

Koristite samo punjač koji je naveo proizvođač.

Pogodno za decu/djecu 3+ godina Maksimalna nosivost 25kg Ne koristiti na putevima

Pre prvog korišćenja potvrdite da ste prethodno već odradili:

- Važno! Pre prvog korišćenja vozila bateriju treba puniti 8 do 12 sati ali ne više od 20 sati. Samo odrasla osoba može puniti bateriju.
- Proverite da li ste ispravno namontirali sve delove kako je opisano u uputstvu. Proverite da li ste ispravno povezali bateriju i da je vozilo povezano na napajanje.
- Proverite da li ste dobro ušrafili sve šrafove i matice.

Pravila za bezbednu/bezbjednu vožnju

PROČITAJTE OVA UPUTSTVA DECI/DJECI I NJIHOVIM DRUGARIMA I BUDITE SIGURNI DA SU IH DOBRO RAZUMELI

- Vozilo nema kočnice. Nosite zaštitnu kacigu i opremu kada vozite
- Uvek je potreban nadzor odrasle osobe
- Vozilo koristiti na bezbednim/bezbjednim površinama
- Nikada ne voziti na putevima, blizu motornih vozila, na travnjacima, na usponima ili padovima, blizu bazena i ostalih vodenih površina
- Voziti samo po ravnim površinama, npr u kući, u dvorištu ili na igralištu
- Nikada ne voziti u mraku. Dete/dijete može naleteti na neočekivane prepreke i povrediti se. Voziti isključivo danju ili na dobro osvetljenim površinama
- Nije dozvoljeno voziti na mokrim površinama ili na nagibima iznad 15 stepeni
- Nemojte koristiti vozilo napolju kada pada kiša ili sneg/snijeg
- Budite sigurni da je vozilo potpuno stalo kada menjate smer napred/naprijed-nazad
- Poštujte propisan uzrast deteta/djeteta i maksimalno opterećenje vozila
- Zabranjena je zamena instalacija i ostalih električnih delova/djelova
- Periodično proverite žice i konektore na vozilu
- Proverite vozilo pre svakog korišćenja kako biste izbegli povrede
- Nemojte dozvoljavati da druga deca/djeca budu u blizini vozila dok se vozilo kreće
- Vozilo ima prilagodljiv pojas za dete/dijete, objasnite detetu/djetetu kako ispravno da veže pojas kako biste mu osigurali bezbednost/bezbjednost

Uputstvo za korišćenje

Korišćenje vozila (proverite da ste upalili vozilo na glavni prekidač)

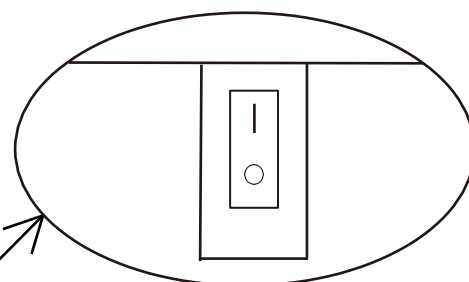

**Prekidač Daljinski –
Samostalna vožnja**

1. Muzika
2. Napajanje

3. Dugme Napred/Naprijed - Nazad
4. Pedala gasa

- a. Prekidač za napajanje - Uključite prekidač za napajanje, svetlo će svetleti i čuće se zvuk motora.
- b. Muzički plejer - muzička funkcija, podešavanje jačine zvuka, indikator napajanja.
- c. Prekidač Napred/Naprijed/Stop/Nazad - kontroliše da li vozilo ide napred/naprijed ili nazad kada pritisnete pedalu gasa.
- d. Pedala gasa – Kada pritisnete pedalu gasa, automobil će se pomerati, kada otpustite, automobil će se polako zaustaviti.

Prebacivanje između daljinskog i samostalne vožnje

Prvo uklonite sedište/sjedište.

Drugo, pomoću šrafcigera ili drugog alata uklonite plastični poklopac dugmeta.

Treće, prebacite između daljinskog upravljača i samostalne vožnje pritiskom dugmeta.

Pritisnite 0, to je funkcija samostalne vožnje.

Pritisnite I, to je funkcija daljinskog upravljanja.

NAPOMENA: Kada se prebacite na funkciju samostalne vožnje, daljinskim upravljačem ne može da se upravlja, niti možete upariti daljinski. Dakle, kada vršite uparivanje koda daljinskog upravljača, morate prvo da pritisnete ovaj prekidač na I, a zatim nastavite sa operacijom uparivanja koda.

Uputstvo za korišćenje

Upravljanje MP3 plejerom

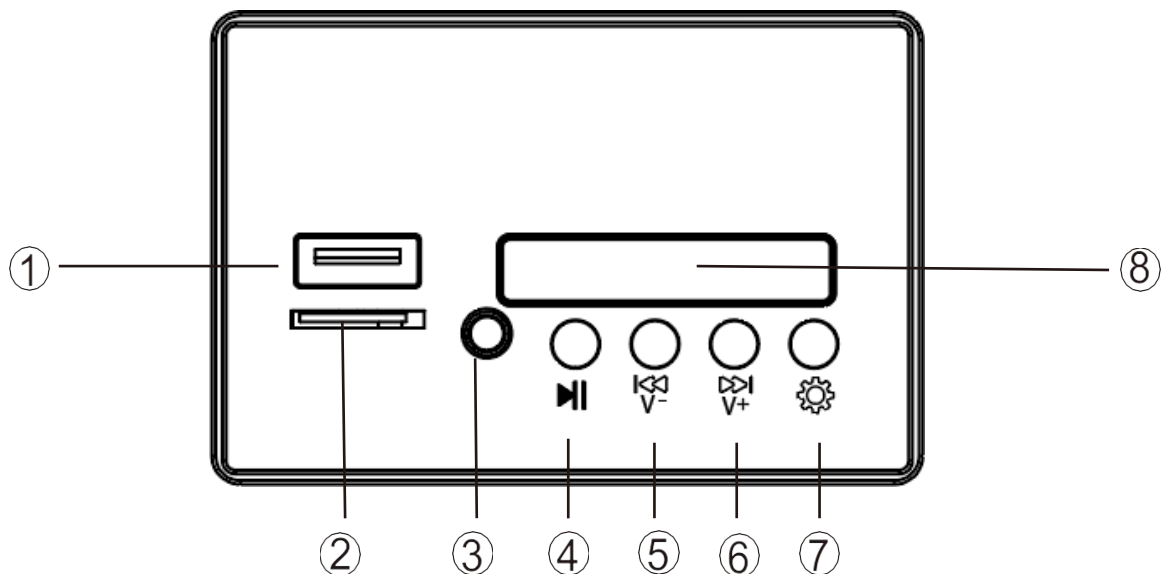

- ① USB interfejs: ubacite USB karticu i možete puštati muziku
- ② TF kartica: ubacite TF karticu i možete puštati muziku
- ③ AUX interfejs: povežite kablom i možete puštati muziku
- ④ Pauza dugme: pritiskom na dugme pauzirate muziku;
- ⑤ Jačina-/prethodno: kratak pritisak puštate prethodnu pesmu, dugačak pritisak smanjujete jačinu zvuka
- ⑥ Jačina-/prethodno: kratak pritisak puštate prethodnu pesmu, dugačak pritisak smanjujete jačinu zvuka
- ⑦ Funkcijsko dugme: Nakon što povežete USB disk ili TF karticu, pritisnite ovo dugme da odaberete koji uređaj želite da koristite
- ⑧ Indikator napona: vrednost na ekranu se može koristiti za određivanje da li je bateriji potrebno punjenje ili ne. (6V baterija: punjenje ispod 6,2V 12V baterija: punjenje ispod 12,3V)

Korišćenje kontrola na volanu

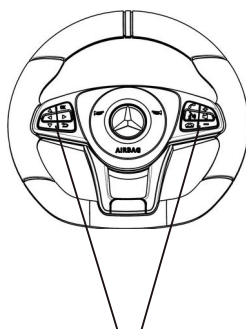

Dugmad za Sirenu i Muziku

Uputstvo za korišćenje

Dijagram strujnog kola

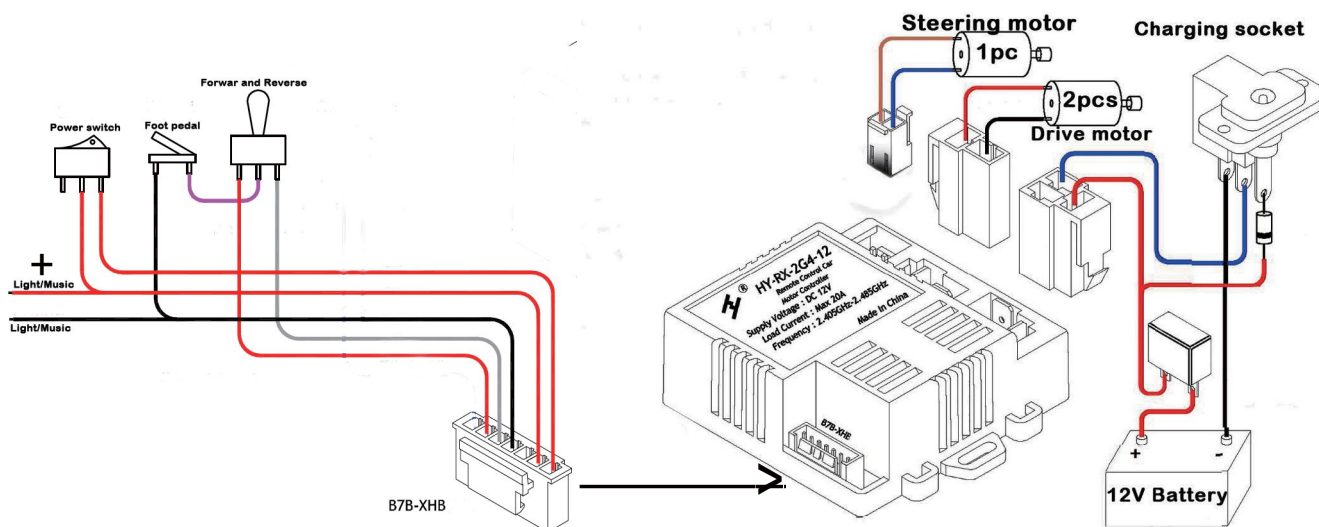

Punjenje vozila

SAMO ODRASLA OSOBA MOŽE PUNITI BATERIJU VOZILA!

⚠ UPOZORENJE!

• PREVENCIJA POŽARA I STRUJNOG UDARA

- Koristite samo punjivu bateriju i punjač koji ste dobili uz vozilo. NIKADA ne zamenjujte bateriju ili punjač drugom markom. Korišćenje druge vrste baterije ili punjača može izazvati požar ili eksploziju.
 - Nemojte koristiti bateriju ili punjač za bilo koji drugi proizvod. Može doći do pregrevanja, požara ili eksplozije.
 - NIKADA ne menjajte sistem električnih kola. Izmena električnog sistema može izazvati udar, požar ili eksploziju ili trajno oštetiti sistem.
 - Ne dozvolite direktan kontakt između terminala baterija. Može doći do požara ili eksplozije.
 - Ne dozvolite da bilo kakva tečnost bude na bateriji ili njenim komponentama.
 - Eksplozivni gasovi se stvaraju tokom punjenja. Ne punite u blizini toplote ili zapaljivih materijala. Bateriju popunite SAMO u dobro provetrenom prostoru.
 - NIKADA nemojte podizati bateriju držeći za žice ili punjač. Može doći do oštećenja baterije i može izazvati požar. Bateriju uzimajte SAMO za kućište.
 - Bateriju punite SAMO u suvom prostoru.
- Operite ruke nakon rukovanja.
 - Ne otvarajte bateriju. Baterija sadrži olovnu kiselinu i druge materijale koji su toksični i korozivni.

Punjenje vozila

UPOZORENJE!

• PREVENCIJA POŽARA I STRUJNOG UDARA

- Ne otvarajte punjač. Otvorene žice i strujna kola unutar kućišta mogu izazvati strujni udar. Samo odrasli mogu rukovati baterijom ili da je pune. NIKADA ne dozvolite detetu/djetetu da rukuje ili puni bateriju. Baterija je teška i sadrži olovnu kiselinu (elektrolit).
- Nemojte ispuštati bateriju. Može doći do trajnog oštećenja baterije ili do ozbiljnih povreda.
- Pre punjenja baterije, proverite da li su baterija, punjač, njen kabl za napajanje i konektori istrošeni ili oštećeni. NE punite bateriju ako je došlo do oštećenja nekog od delova/djelova.
- Ne dozvolite da se baterija potpuno isprazni. Napunite bateriju nakon svake duže upotrebe ili jednom mesečno/mjesečno ako se ne koristi redovno.
- Ne punite bateriju naopako.
- Uvek pričvrstite bateriju držačem. Baterija može da ispadne i da povredi dete/djete ako se vozilo prevrne.
- Uvek držite decu/djecu pod nadzorom dok koriste vozilo.
- Igračku treba koristiti oprezno jer je potrebna veština/vještina da bi se izbegli padovi ili sudari koji bi prouzrokovali povrede korisnika ili trećih lica.

- Ulaz za punjenje je **ISPOD SEDIŠTA/SJEDIŠTA**.
- **PREKIDAČ ZA NAPAJANJE** mora biti u položaju **OFF** tokom punjenja.
- Pre prve upotrebe punite bateriju 8-12 sati. Ne punite bateriju duže od 20 sati da biste izbegli pregrevanje punjača.
- Kada vozilo počne sporo da radi, napunite bateriju.
- Posle svake duže upotrebe ili jednom mesečno/mjesečno dopunite bateriju, minimalno vreme punjenja je 8 do 12 sati, ne više od 20 sati.

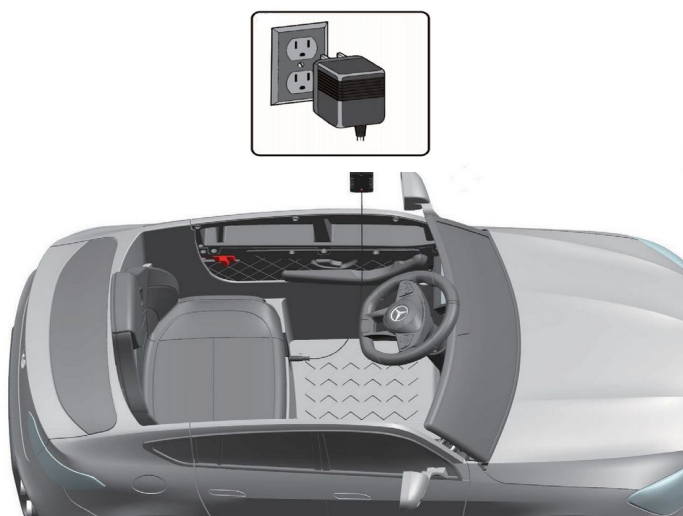

UPOZORENJE!

**PROIZVOD IMA ZAŠTITU
TOKOM PUNJENJA
Kada se puni sve
Funkcije su deaktivirane**

1. Pronađite ulaznu utičnicu za punjenje ispod sedišta;
2. Uključite priključak punjača u ulaznu utičnicu;
3. Utaknite utikač punjača u zidnu utičnicu. Baterija će početi da se puni

Rešavanje/Rješavanje problema

■ PROBLEM: Vozilo ne radi kako treba

MOGUĆI UZROK: Baterija je možda prazna.

Nakon svake upotrebe, ili najmanje jednom mesečno/mjesečno, punite bateriju 8-12 sati. Ne ostavljajte bateriju na punjaču duže od 20 sati.

MOGUĆI UZROK: Termički osigurač je izbacio.

Vozilo je opremljeno osiguračem koji se sam resetuje. Kada je vozilo preopterećeno ili nepravilno korišćeno; osigurač će se isključiti na 5-20 sekundi pre nego što ponovo počne da radi. Osigurač koji se sam resetuje je ispod sedišta/sjedišta (pogledajte sliku.)

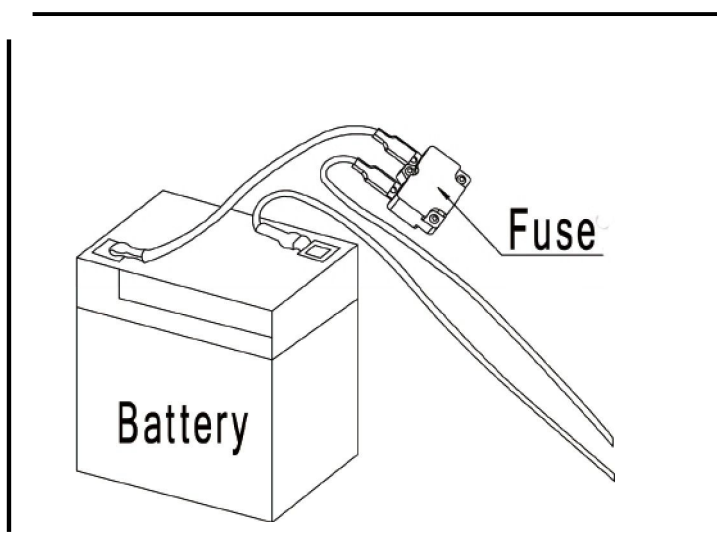

Da biste izbegli da osigurač prekine napajanje, sledite ove smernice:

Ne preopterećujte vozilo. Maksimalna nosivost vozila je 25kg

NE vučete ništa iza vozila. NE vozite strmim padinama.

NEMOJTE udarati u fiksne objekte, to može uzrokovati okretanje točkova u mestu/mjestu što dovodi do pregrevanja
NE vozite po veoma vrućem vremenu, komponente se mogu pregrijati.

NEMOJTE dirati električni sistem jer to može dovesti do kratkog spoja što će uzrokovati da osigurač izbací.

MOGUĆI UZROK: Olabavile su se matice točka.

Ako matice nisu zategnute, točkovi neće íći za napred/naprijed. Zategnite maticu ključem za navrtke.

MOGUĆI UZROK: Konektor baterije ili žice su labave.

Uverite se da su konektori baterije čvrsto spojeni jedan na drugi.

MOGUĆI UZROK: Baterija je prazna.

Da li ste pravilno održavali bateriju prema uputstvima? Da li je baterija stara? Možda ćete morati da zamenite bateriju.

MOGUĆI UZROK: Električni sistem je oštećen.

Voda je možda korodirala sistem, ili su sitna prijavština, šljunak ili pesak zaglavili prekidač.

MOGUĆI UZROK: Motor je oštećen.

Motoru je potrebna profesionalna popravka.

■ PROBLEM: Baterija ne može da se napuni.

MOGUĆI UZROK: Konektor baterije ili adapter adaptera je labav.

Uverite se da su konektor baterije i konektor adaptera čvrsto spojeni.

MOGUĆI UZROK: Punjač nije priključen.

Uverite se da je punjač uključen u zidnu utičnicu i da je struja uključena.

MOGUĆI UZROK: Punjač ne radi.

Da li je punjač topao tokom punjenja? Ako nije, punjač je možda pokvaren i možda ga trebati zameniti.

Rešavanje/Rješavanje problema

■ **PROBLEM: Vozilo ne može dugo da se vozi.**

MOGUĆI UZROK: Baterija je možda nedovoljno napunjena.

Možda ne puniti bateriju dovoljno dugo. Nakon svake upotrebe, ili najmanje jednom mesečno/mjesečno, puniti bateriju 8 do 12 sati. Ne ostavljajte bateriju na punjaču duže od 20 sati.

MOGUĆI UZROK: Baterija je dotrajala.

Baterija će posle nekog vremena izgubiti sposobnost da zadrži punjenje. U zavisnosti od načina upotrebe i različitih uslova, baterija treba da radi jednu do tri godine. Zamenite bateriju novom.

■ **PROBLEM: Baterija zuji ili pucketa pri punjenju.**

Ovo je normalno i nije razlog za zabrinutost. Takođe može biti bešumna prilikom punjenja, što je takođe normalno.

■ **PROBLEM: Punjač je topao prilikom punjenja baterije.**

Ovo je normalno i nije razlog za zabrinutost.

Održavanje vašeg vozila

- Odgovornost roditelja je da pre upotrebe proveravaju glavne delove igračke, kao i da redovno pregledaju potencijalnu opasnost, kao što su baterija, punjač, kabl, utikač, šrafovi koji pričvršćuju kućište i druge delove/djelove. U slučaju bilo kakvih oštećenja igračka se ne sme koristiti sve dok se to oštećenje pravilno ne otkloni.
- Uverite se da plastični delovi/djelovi vozila nisu napukli ili slomljeni.
- Povremeno koristite lagano ulje za podmazivanje pokretnih delova/djelova kao što su točkovi
- Parkirajte vozilo u zatvorenom prostoru ili ga pokrijte ceradom da biste ga zaštitili od vlažnog vremena
- Držite vozilo dalje od izvora toplote, kao što su peći i grejači. Plastični delovi/djelovi se mogu istopiti.
- Napunite bateriju nakon svake upotrebe. Samo odrasla osoba može da rukuje baterijom. Napunite bateriju najmanje jednom mesečno/mjesečno kada se vozilo ne koristi
- Ne perite vozilo crevom. Ne perite vozilo sapunom i vodom. Ne vozite vozilo po kišnom ili snežnom/snježnom vremenu. Voda će oštetiti motor, električni sistem i bateriju
- Očistite vozilo mekom, suvom krpom. Da biste vratili sjaj plastičnim delovima, koristite kremu za nameštaj bez voska. Ne koristite vosak za automobile. Nemojte koristiti abrazivna sredstva za čišćenje.
- Ne vozite vozilo po rastresitoj prljavštini, pesku ili sitnom šljunku koji mogu oštetiti pokretne delove/djelove, motore ili električni sistem.
- Kada se ne koristi, svi izvori električne energije treba da budu isključeni. Isključite prekidač za napajanje i isključite priključak za bateriju.

Odlaganje baterija

Odlaganje baterija



- Vašu zapečaćenu olovnu bateriju morate reciklirati ili odložiti na ekološki prihvatljiv način.
- Ne bacajte svoju olovnu bateriju u vatru. Baterija može eksplodirati ili iscuriti.
- Ne bacajte olovnu bateriju u uobičajeno kućno smeće. Spaljivanje, deponovanje ili mešanje zatvorenih olovnih baterija sa kućnim otpadom zabranjeno je zakonom.
- Vratite istrošenu bateriju lokalnom odobrenom recikleru olovnih baterija, kao što je lokalni prodavac akumulatora za automobile.
- Kontaktirajte lokalne službenike za upravljanje otpadom za druge informacije u vezi sa ekološki prihvatljivim recikliranjem i odlaganjem olovnih baterija.
- Bateriju smeju puniti samo odrasle osobe.
- Igračka ne treba da bude priključena na izvore prekomerne snage (više od one koja je ovde navedena), i ne bi trebalo da se koristi tokom procesa punjenja.
- Sve punjive baterije se smeju puniti samo pod nadzorom odrasle osobe.
- Punjač treba redovno proveravati - žice, utikače, kućište i druge delove zbog oštećenja. U slučaju oštećenja treba prestati sa korišćenjem i vratiti ih.
- Otvorite poklopac za baterije na daljinskom upravljaču i stavite 2 baterije, pazeći na polaritet baterija. Vratite poklopac baterije i zašrafite ga zavrtnjima (zamenu baterija prema gore navedenim koracima treba da odradi odrasla osoba).
- Sve baterije treba da budu umetnute sa ispravnim polaritetom.
- Bateriju koja se ne može puniti ne treba puniti, molimo uklonite sve ispražnjene baterije iz igračke.
- Ne koristite stare i nove baterije zajedno, niti mešajte različite tipove baterija.
- Punjač baterija koji se koristi sa igračkom se redovno proverava da li ima oštećenja na kablju, utikaču, kućištu i drugim delovima/djelovima. U slučaju takvog oštećenja ne smeju se koristiti dok se oštećenja ne poprave.

STANDARDI: EN71 EN62115 ASTM F963 CPSIA