

BMW 6 GT

AUTO NA AKUMULATOR



Korisničko Manual sa uputstvom za montažu

Stilovi i boje se mogu razlikovati.
Proizvedeno u Kini.

Uputstvo za upotrebu sadrži važne bezbednosne/bezbjednosne informacije, kao i uputstva za sastavljanje, upotrebu i održavanje.

Automobil za vožnju mora sastaviti odrasla osoba koja je pročitala i razumela uputstva u ovom priručniku.

Držite pakovanje van domašaja dece/djece i odložite na odgovarajući način pre upotrebe.

Sačuvajte ovo uputstvo za buduću upotrebu.

Hvala Vam za kupovinu Vašeg novog BMW auta na akumulator.

Ovaj auto će vašem detetu/djetetu pružiti mnogo kilometara uživanja u vožnji. Da bismo osigurali bezbednu/bezbjednu vožnju Vama i Vašem detetu/djetetu, molimo Vas da pažljivo pročitate ovo uputstvo i da ga sačuvate za buduću upotrebu.

Pratite preporuke u ovom priručniku, one su dizajnirane da poboljšaju bezbednost i rad Vašeg automobila i njegovog vozača.

BMW 6 GT Children Auto na akumulator. Proizvođač by Zhejiang Jiajia Ride-On Co., Ltd. (Xincang Industrial Zone, Xincang Town, Pinghu City, Zhejiang Province, China). BMW logo i BMV slovni znak su zaštitni znaci BMW AG i koriste se pod licencom.

SPECIFIKACIJE:

Baterija	6V4AH*1 or 6V7AH*1 or 6V10AH *1	6V4AH*2 or 12V7AH *1
Punjač	6V500mA or 6V1000mA	12V500mA or 12V1000mA

Uzrast: 37-96 meseci / mjeseci

Nosivost: Do 30kg

Brzina: **1WD** 3km/h **2WD** 3-5km/h

Dimenzije: 106 x 64 x 51 CM

Način rada: Punjenje

Vreme/Vrijeme: 8-12 sati

BR.	NAZIV	Količina (kom)		NAPOMENE
		1WD	2WD	
1	Telo/tijelo vozila	1	1	
2	Pogonski motor	1	2	2WD jedan sa oznakom "R", drugi sa "L"
3	Pogonski točak	1	2	
4	Običan točak	3	2	
5	Graničnik	3	2	
6	Ø10 podloška	8	6	
7	Matica	4	4	
8	Kapica	4	4	
9	Šipka volana	1	1	
10	Volan	1	1	
11	M5x35 šraf	1	1	Namontirano na volanu
12	Ø5 matica	1	1	Namontirano na volanu
13	Poklopac motora	1	2	
14	Ø4x12 šraf	4	8	
15	Sedište/Sjedište	1	1	
16	M5x16 šraf	2	2	
17	Zadnja osovina	1	1	
18	Retrovizor	2	2	Levi/lijevi i desni
19	Ključ	2	2	
20	Punjač	1	1	
21	Daljinski	1	1	Samo za R/C modele
22	M5x25 šraf	1	1	Samo za R/C modele
23	Ø5 matica	1	1	Samo za R/C modele
24	R/C držač	1	1	Samo za R/C modele
25	Ø10 podloška	2	2	Samo for obične modele
26	Osigurač	1	1	Samo for obične modele

NAPOMENA: Nekii delovi/djelovi koji su ovdje prikazani se montiraju na obe strane vozila

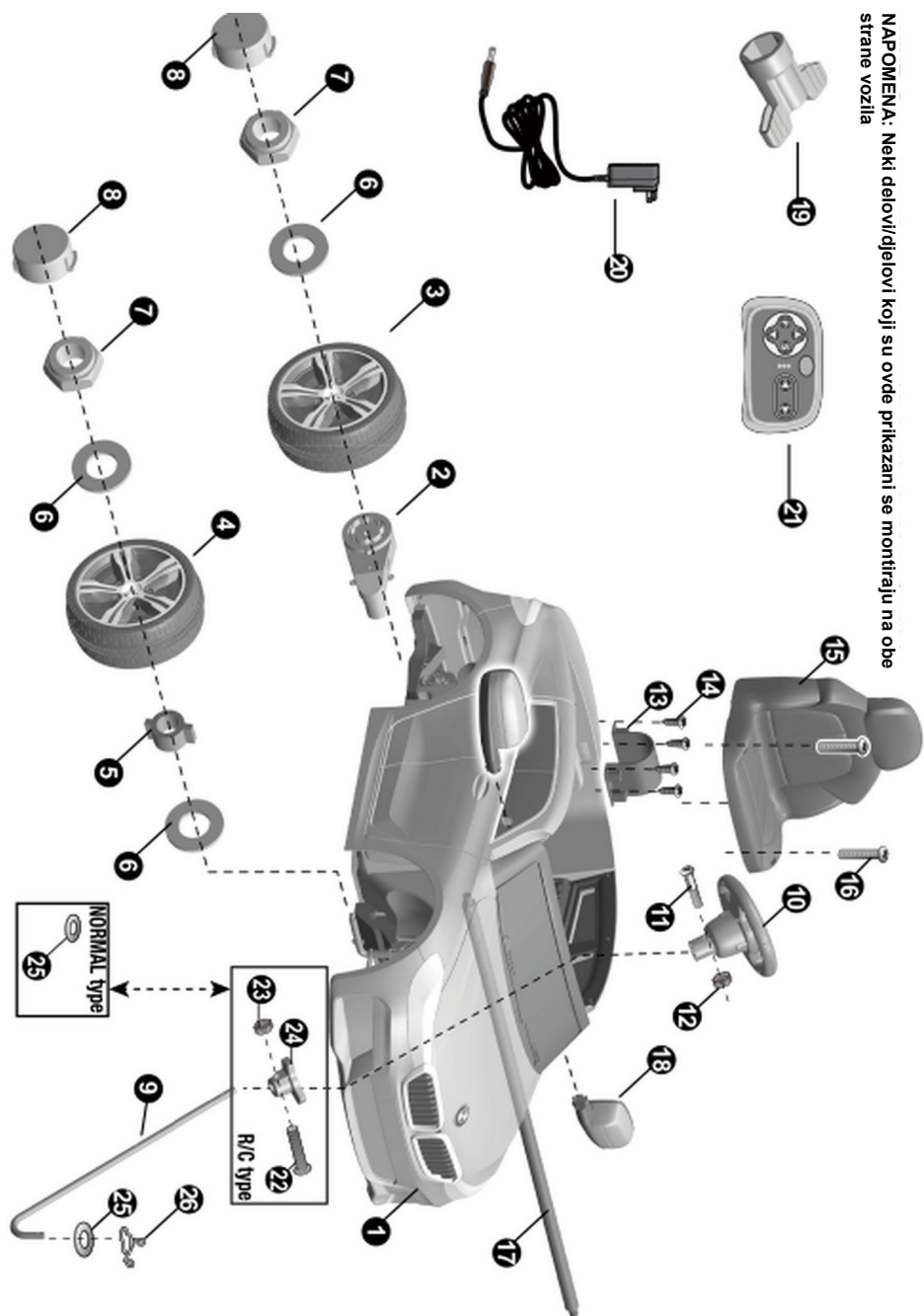

UPOZORENJE!

- **OPASNOST OD GUŠENJA** - Mali delovi. Nije pogodno za decu/djecu mlađu od 36 meseci/mjeseci. Proizvod sadrži male delove, držite decu/djecu dalje prilikom sklapanja.
- **SAMO ODRASLE OSOBE MOGU MONTIRATI VOZILO.**
- Uvek uklonite zaštitni materijal i poli kese i odložite ih pre sastavljanja.
- Uverite/Uvjerite se da je prekidač za napajanje **isključen na „OFF“** pre nego što sastavite auto.
- Pre prve upotrebe, puniti bateriju najmanje 4 do 6 sati.
- Potrebni alati za montažu:



Šrafciger
(nije uključen)

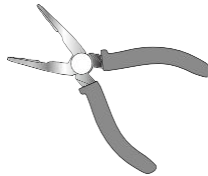

Klješta
(nisu uključena)



Ključ

INFORMACIJE O BATERIJI

- Baterije koje se ne mogu puniti se ne smeju puniti.
- Punjive baterije se moraju ukloniti iz igračke pre punjenja.
- Punjive baterije se mogu puniti samo pod nadzorom odrasle osobe.
- Različite vrste baterija ili nove i korišćene baterije se ne smeju mešati.
- Baterije treba umetnuti sa ispravnim polaritetom.
- Istrošene baterije treba ukloniti iz igračke.
- Priključci napajanja ne smeju biti kratko spojeni.

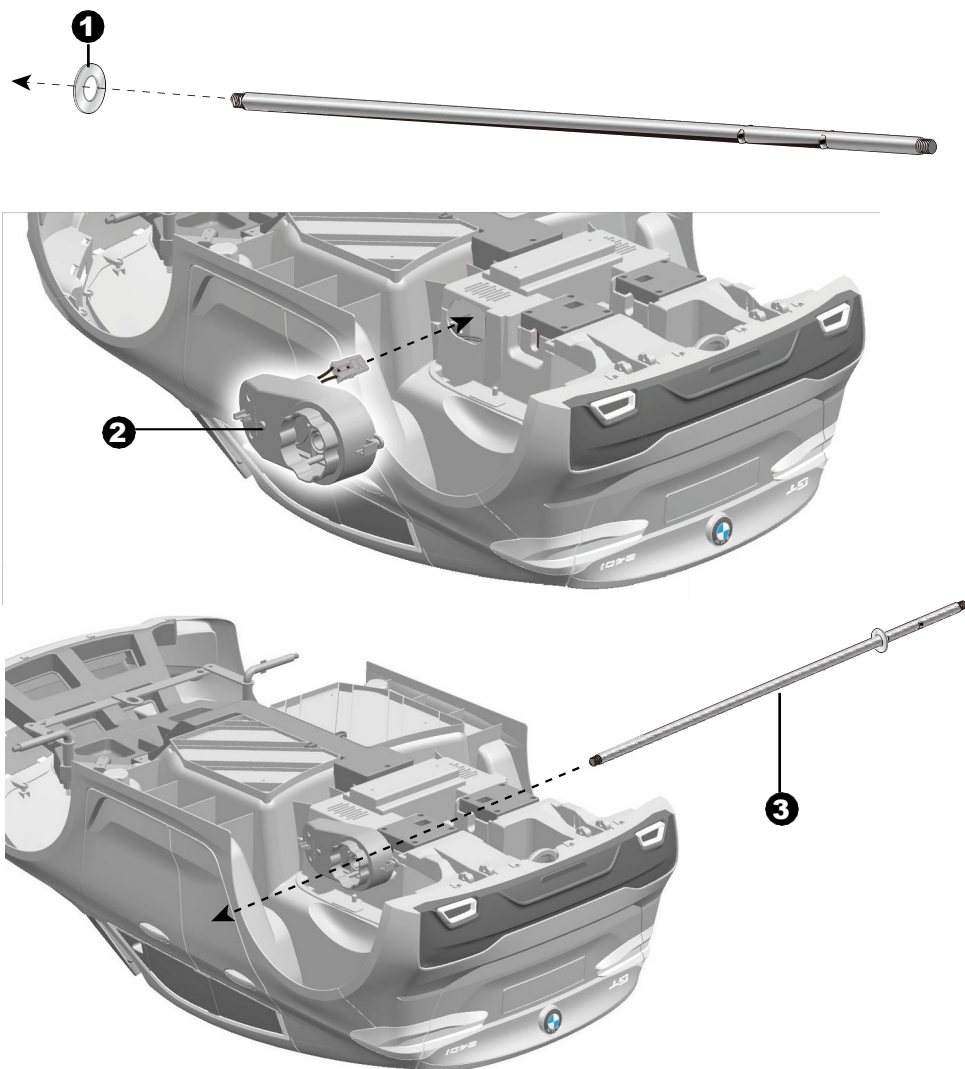

Uklonite sve delove/djelove sa zadnje osovine.

1. Navucite podlošku $\text{Ø}10$ na zadnju osovinu sa dužeg kraja.
2. Gurnite motor i konektor na motoru kroz veći otvor na zadnjem delu karoserije vozila u prostor gde se nalazi baterija.
3. Ubacite duži kraj zadnje osovine u manji otvor na zadnjem delu karoserije i kroz otvor na motoru.

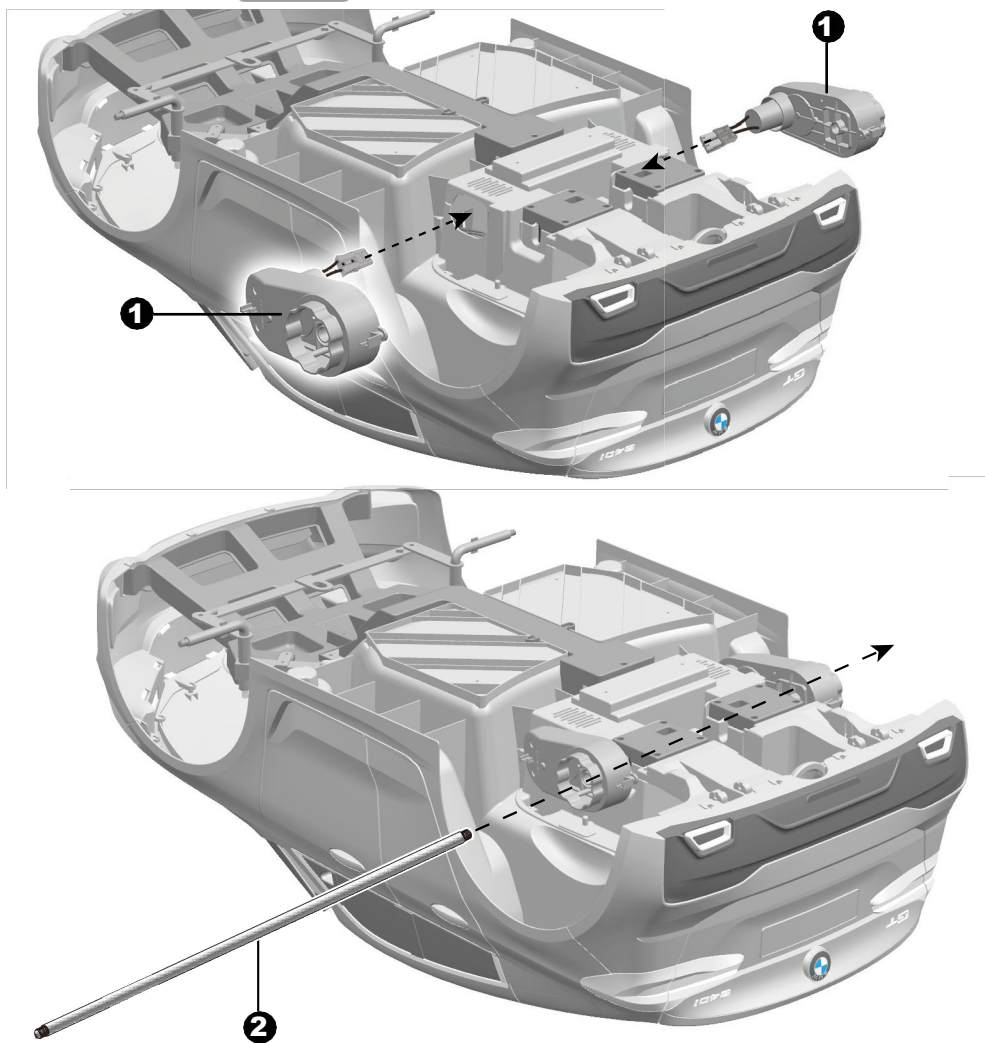

Uklonite sve delove/djelove sa zadnje osovine.

1. **NAPOMENA:** Motor sa oznakom „R“ treba da bude postavljen na „R“ stranu karoserije vozila; Motor sa oznakom „L“ treba da bude postavljen na „L“ stranu karoserije vozila.

Gurnite motor i konektor motora kroz veći otvor na zadnjem delu karoserije vozila u prostor gde se nalazi baterija. Ponovite isto za drugi motor.

2. Ubacite zadnju osovinu kroz otvor na motoru, u otvor na karoseriji vozila i napolje kroz otvor na motoru sa druge strane.

NAPOMENA: Ako vaše vozilo ima pogon na dva točka, pogledajte sledeću stranicu.

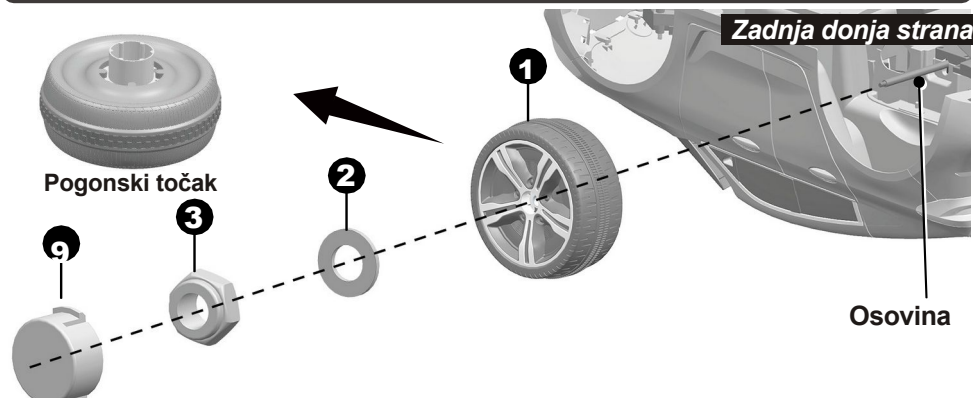

Uklonite sve delove/djelove sa zadnje osovine.

1. Nabacite pogonski točak na zadnju osovinu. Treba da upadne u ležište motora.
2. Stavite podlošku Ø10 na zadnju osovinu.
3. Ključem zategnite sigurnosnu maticu.

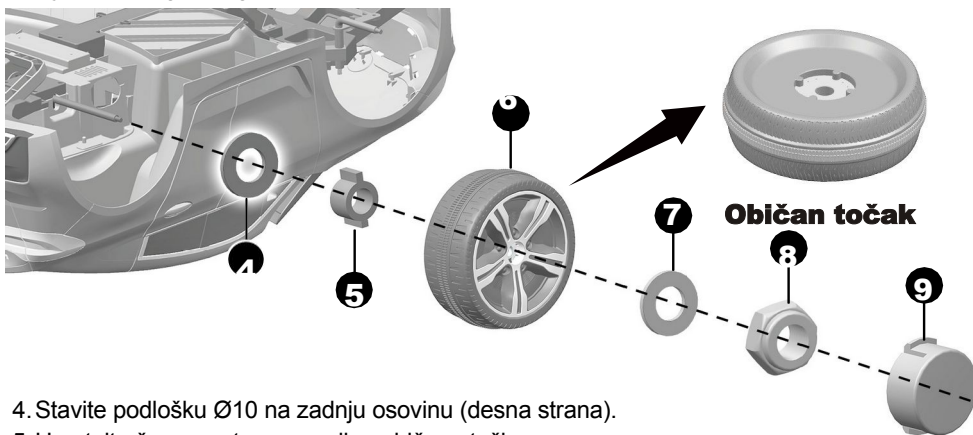

4. Stavite podlošku Ø10 na zadnju osovinu (desna strana).
5. Umetnite čauru u otvor u sredinu običnog točka.
6. Gurnite običan točak na zadnju osovinu.
7. Gurnite podlošku Ø10 na zadnju osovinu.
8. Ključem zategnite sigurnosnu maticu do kraja zadnje osovine. SAVET: Obezbeđen je dodatni ključ za držanje sigurnosne matice na drugoj strani zadnje osovine dok zatežete maticu na drugoj strani.
9. Postavite poklopce na točkove.

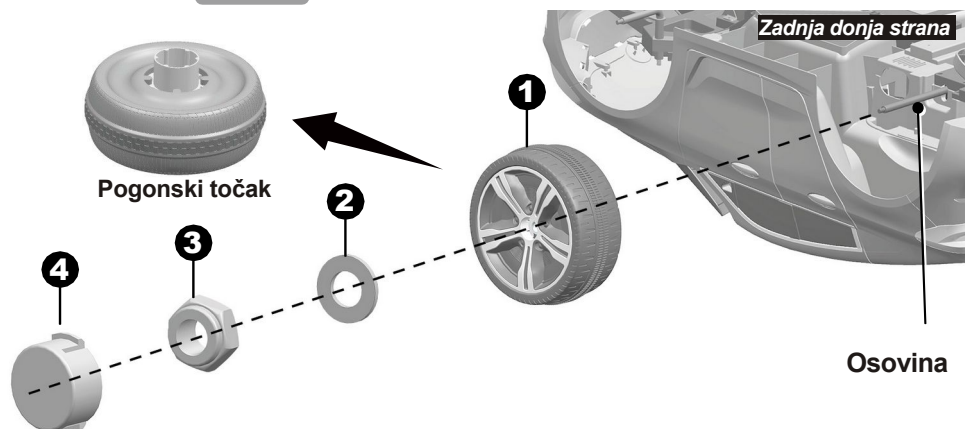

Uklonite sve delove/djelove sa zadnje osovine.

1. Postavite pogonski točak na zadnju osovinu. Treba da upadne u ležište motora.
2. Nabacite podlošku Ø10 na zadnju osovinu.
3. Ključem zategnite sigurnosnu maticu. SAVET: Obezbeđen je dodatni ključ za držanje sigurnosne matice na drugoj strani zadnje osovine dok zateže maticu na drugoj strani.

Ponovite gornji postupak da namestite drugi pogonski točak.

4. Postavite poklopce na točkove.

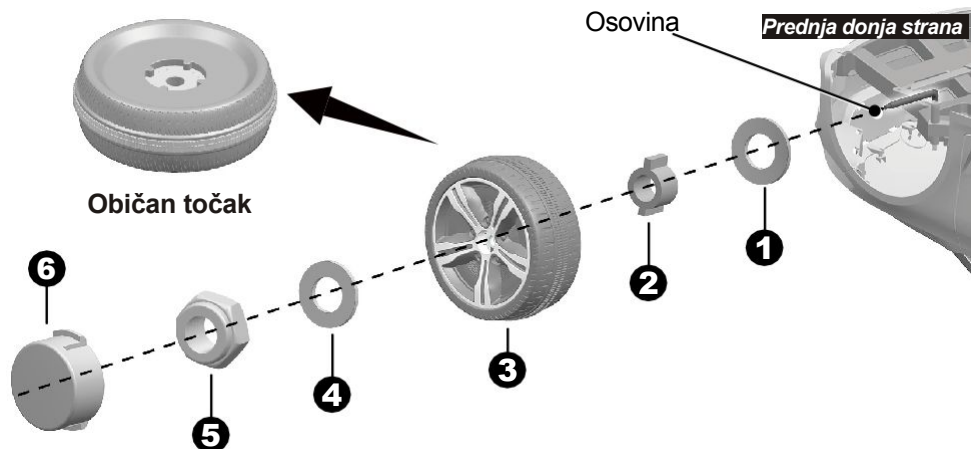

Uklonite sve delove sa prednje osovine.

1. Nabacite podlošku Ø10 na prednju osovinu.
2. Nabacite čauru na prednju osovinu.
3. Nabacite normalan točak na prednju osovinu. Uverite se da se čaura podudara sa pogonskim točkom.
4. Nabacite podlošku Ø10 na prednju osovinu.
5. Ključem zategnite sigurnosnu maticu.
6. Nabacite poklopac na točak.

Ponovite gornju proceduru da sastavite drugi normalni točak.

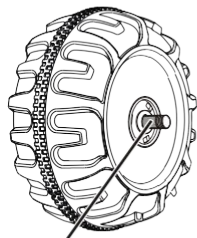

Razmak

Nakon montaže bilo kog točka na osovine, proverite razmak između navoja zavrtnja i točka (pogledajte sliku), ako je razmak prevelik, dodajte dve ili tri podloške unutar točka. Nakon što zategnete maticu, molim Vas okrenite točak prstom da proverite da li točak može da radi glatko, ovo je veoma važno, jer ako točak može da radi glatko, u redu je, ali ako matica pritisne točak i točak ne može da radi glatko, motor će se lako pokvariti! U tom slučaju morate skinuti jednu ili dve podloške i uverite se da nakon toga točak može da radi glatko!

NAPOMENA: Ako je vaše vozilo opremljeno funkcijom daljinskog upravljača, pogledajte sledeću stranicu.

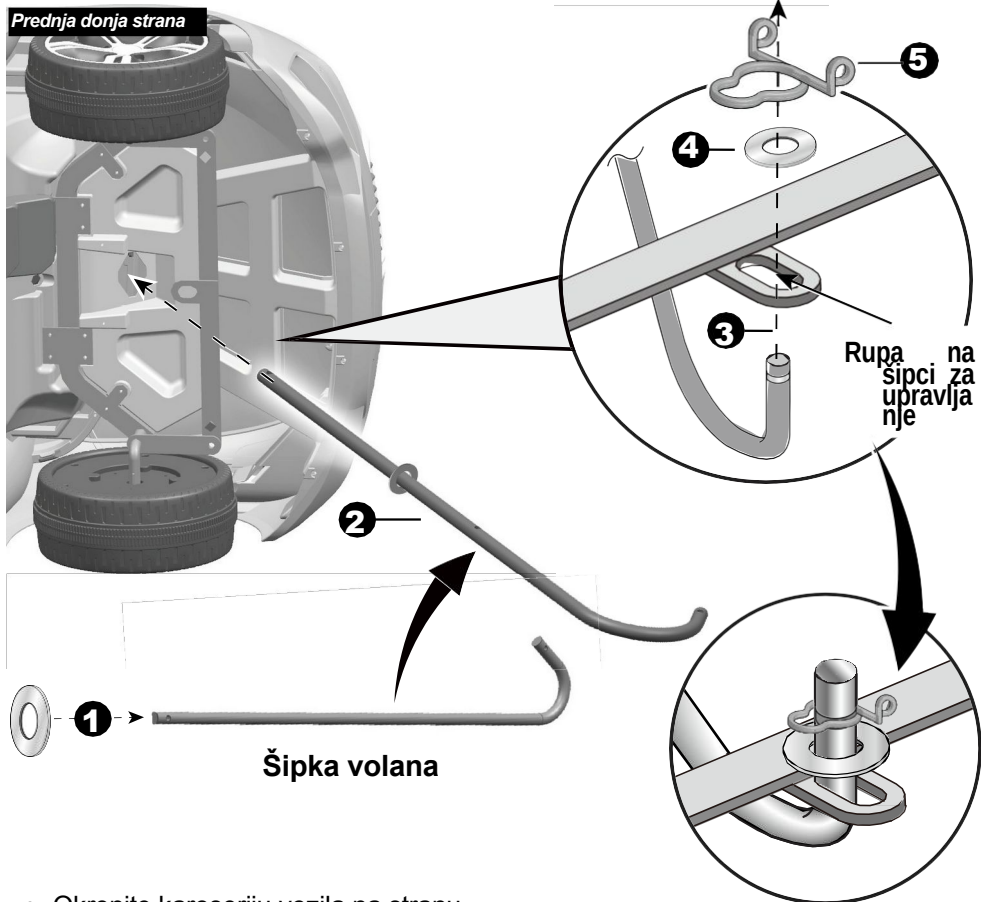

- Okrenite karoseriju vozila na stranu.

1. Nabcite podlošku Ø10 na šipku volana sa pravog kraja.
2. Umetnite ravan kraj šipke volana kroz otvor na prednjoj strani karoserije vozila sa donje strane i napolje kroz otvor na instrument tabli.
3. Umetnite savijeni kraj stuba upravljača kroz otvor šipci za upravljanje.
4. Postavite podlošku Ø10 na savijeni kraj stuba upravljača.
5. Postavite osigurač u žleb na savijenom kraju šipke volana.

Prednja donja strana

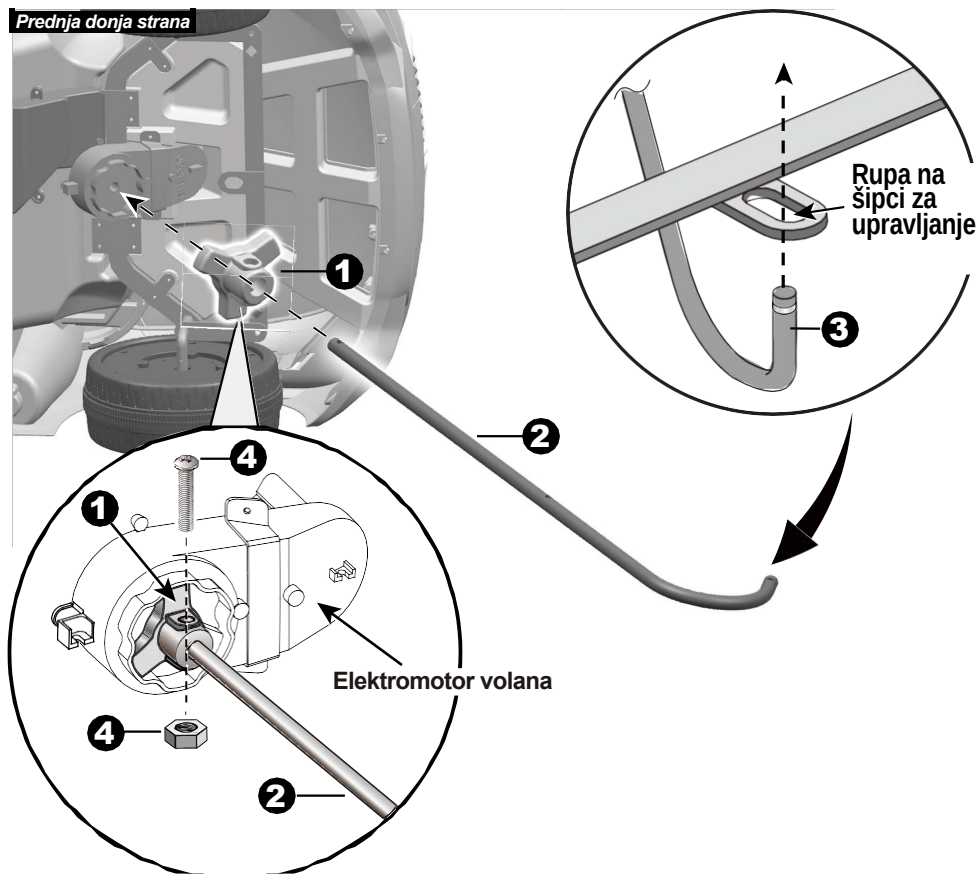

- Okrenite karoseriju vozila na stranu. Uklonite zavrtanj M5k25 i Ø5 maticu sa R/C motora pomoću šrafciopera.
1. Pričvrstite na R/C motor na upravljački zupčanik i uskladite ih da upadne u ležište.
 2. Ubacite ravan kraj šipke volana kroz otvor na R/C motoru i rupu na zupčaniku sa donje strane i kroz otvor na instrument tabli.
 3. Umetnite savijeni kraj stuba upravljača kroz otvor na šipci za upravljanje prednje osovine.
 4. Poravnajte rupe na R/C motoru i rupu na šipci volana, pritegnite zavrtanj M5k25 i Ø5 maticu pomoću šrafciopera.

NAPOMENA: Ako je volan vašeg vozila opremljen funkcijom zvuka, pratite korake 1-4 da ubacite baterije (nisu uključene) i pogledajte informacije o bateriji na stranici 4.

1. Šrafciгерom uklonite zavrtanj na poklopcu baterije koji se nalazi u sredini volana.
2. Skinite poklopac baterije sa vrha odeljka za baterije.
3. Umetnite 2x1,5 AA baterije pazeći na polaritet.
4. Postavite poklopac baterije preko odeljka za bateriju i pričvrstite ga zavrtanjem koji ste uklonili u prvom koraku.

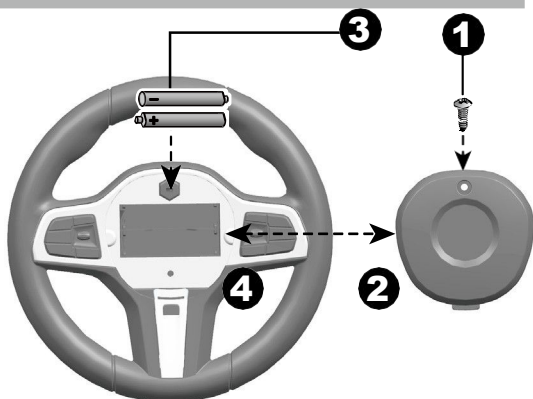

Postavite volan

Uklonite M5k35 zavrtanj i Ø5 maticu sa volana.

Okrenite karoseriju vozila uspravno.

5. Nabacite volan na šipku volana, šipka treba da prođe kroz rupu na donjoj strani volana.
6. Poravnajte rupe na volanu sa rupama na šipci volana
7. Pričvrstite volan na šipku šrafom i maticom koje ste skinuli.



Kraj šipke volana

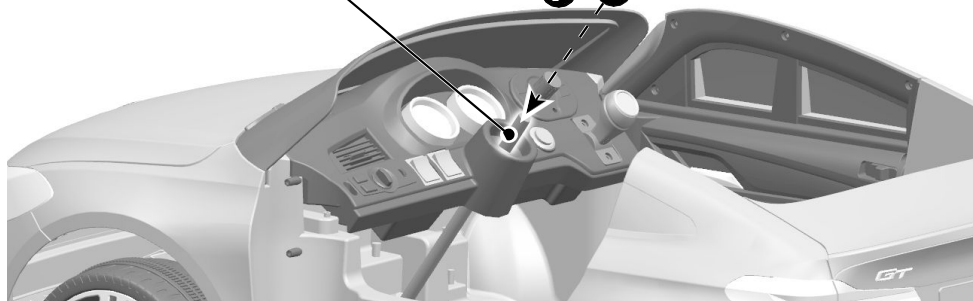

Zadnja gornja strana

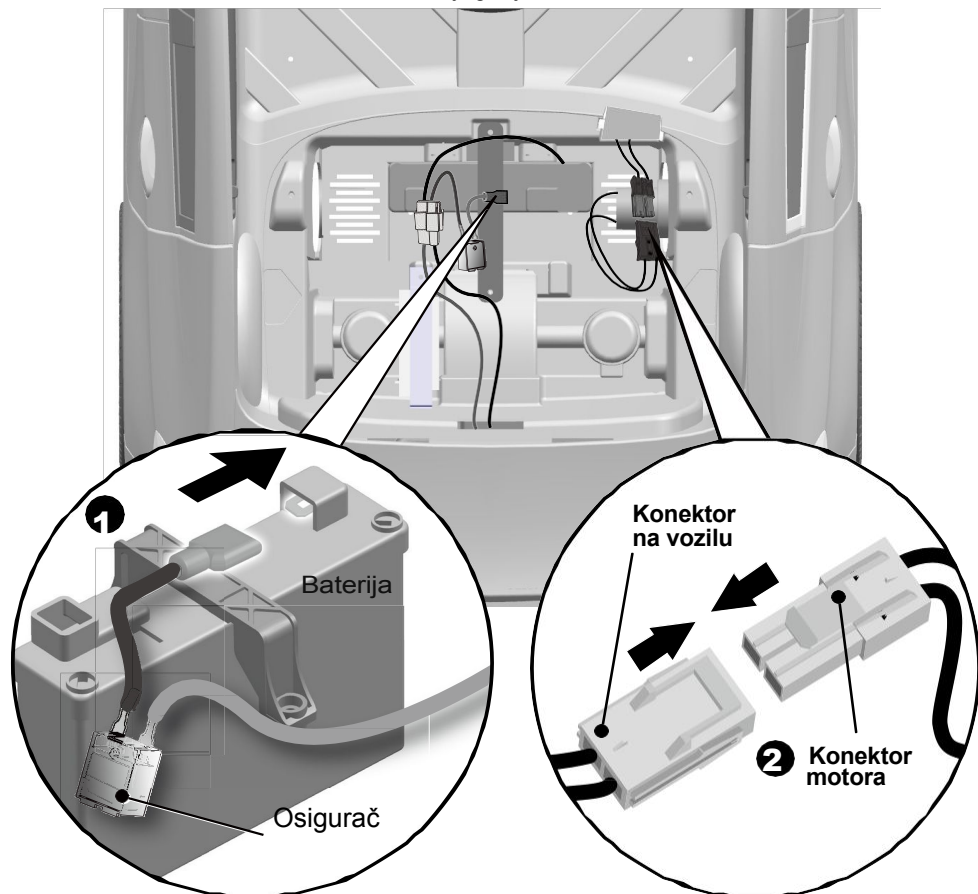
**1WD**

1. Uključite crveni konektor sa osigurača u terminal na bateriji.
2. Priključite konektor vozila u konektor motora na kućištu kao što je prikazano iznad.

2WD

1. Uključite crveni konektor sa osigurača u terminal na bateriji.
2. Priključite konektor vozila u konektor motora na kućištu kao što je prikazano iznad. Ponovite isto za drugi motor.

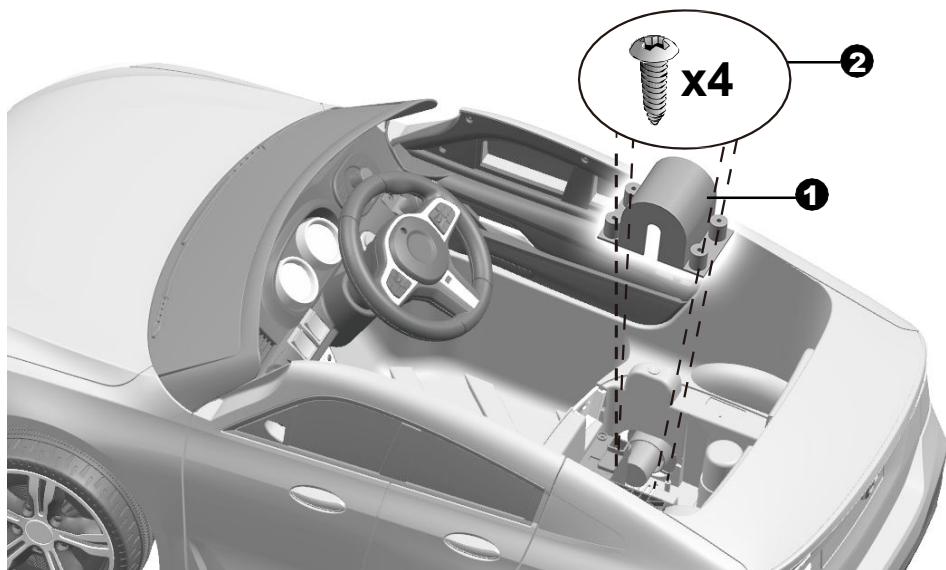

1WD

1. Postavite poklopac motora preko motora.
2. Ubacite dva Ø4k12 zavrtnja i zategnite.

2WD

1. Postavite poklopac motora preko motora.
2. Ubacite dva Ø4k12 zavrtnja i zategnite. Ponovite isto za drugi motor.

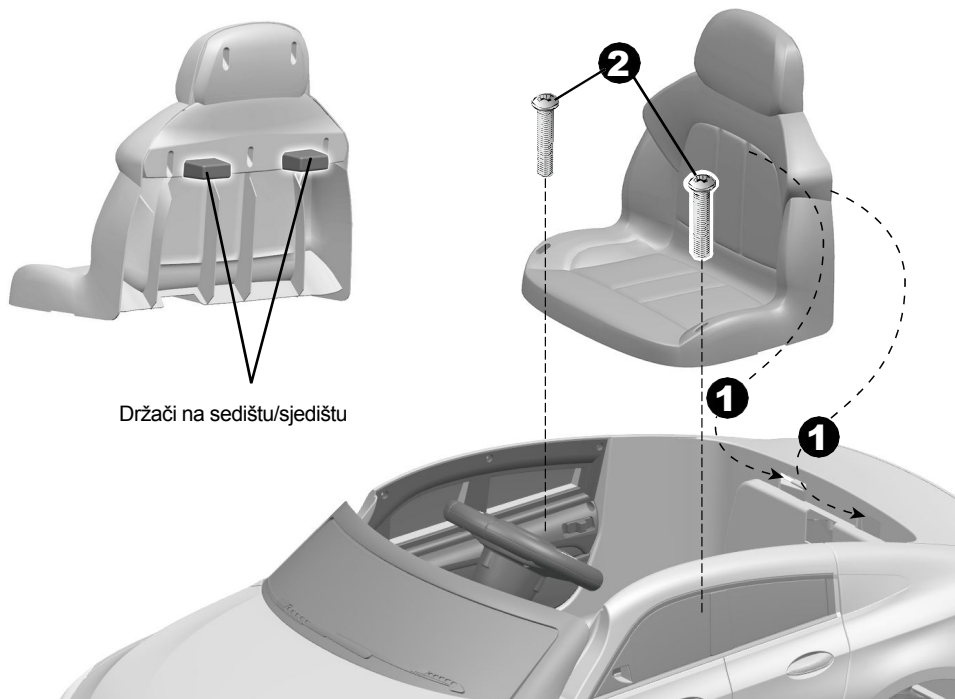

1. Postavite držače na zadnjem delu sedišta/sjedišta u proreze na zadnjem delu/dijelu vozila.
2. Ubacite dva zavrtnja M5k16 kroz sedišta/sjedišta i u karoseriju vozila i pritegnite ih šrafciherom.
3. Postavite retrovizor u otvor na vratima. Ponovite za drugu stranu.

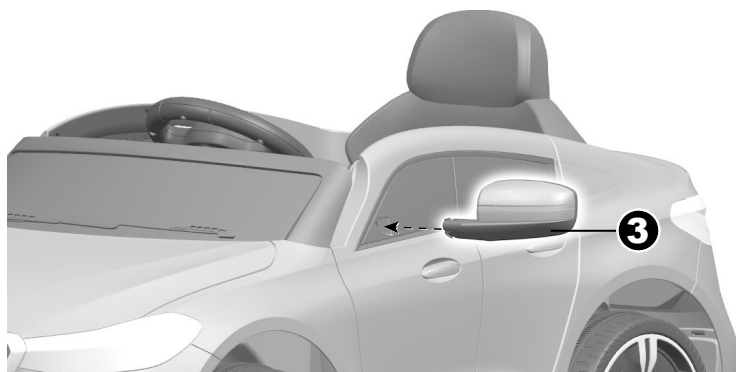

UPOZORENJE!

SPREČITE POVREDE I SMRT:

- **NIKADA NE OSTAVLJAJTE DETE/DJETE BEZ NADZORA. DIREKTNI NADZOR ODRASLIH JE OBAVEZAN.** Uvek držite dete/djete u vidokrugu kada je u vozilu.
- Ovu igračku treba koristiti oprezno jer je potrebna veština da bi se izbegli padovi ili sudari koji bi prouzrokovali povrede korisnika ili trećih lica.
- Treba nositi zaštitnu opremu.
- Nikada ne koristite na putevima, u blizini automobila, na ili blizu strmih nagiba ili stepenica, bazena ili drugih vodenih površina.
- Uvek nosite obuću.
- Uvek sedite/sjedite na sedištu/sjedištu.
- Ne koristi se u saobraćaju.
- **Ova igračka nije pogodna za decu/djecu mlađu od 36 meseci/mjeseci zbog svoje maksimalne brzine; Maksimalna težina korisnika je 30 kg.**
- **Ova igračka nema kočnicu.**

Pravila za bezbednu/bezbjednu vožnju

- Držite decu/djecu u bezbednim zonama za vožnju:
 - Nikada ne koristite na saobraćajnicama, u blizini motornih vozila, na travnjacima, na ili blizu strmih nagiba ili stepenica, bazena ili drugih vodenih površina;
- Koristite igračku samo na ravnim površinama, kao što je u Vašoj kući, dvorištu ili na igralištu.
- Nikada ne koristite u mraku. Dete/djete bi moglo naići na neočekivane prepreke i doživeti nesreću. Upravljajte vozilom samo tokom dana ili u dobro osvetljenom prostoru.
- Zabranjeno je menjati kolo ili dodavati druge električne delove
- Povremeno proveravajte žice i priključke vozila.
- Ne dozvolite da dete/djete dodiruje točkove ili da bude blizu njih dok se automobil kreće.
- Ovo vozilo ima podesive sigurnosne pojaseve. Molimo vas da uputite decu/djecu kako da vežu sigurnosni pojas pre upotrebe, garantujte sigurnost.



Koristite vozilo **SAMO** na ravnom terenu!

NEMOJTE koristiti vozilo na travnjaku!

Vaše vozilo može biti opremljeno MP3 plejerom, pogledajte sledeću stranicu!

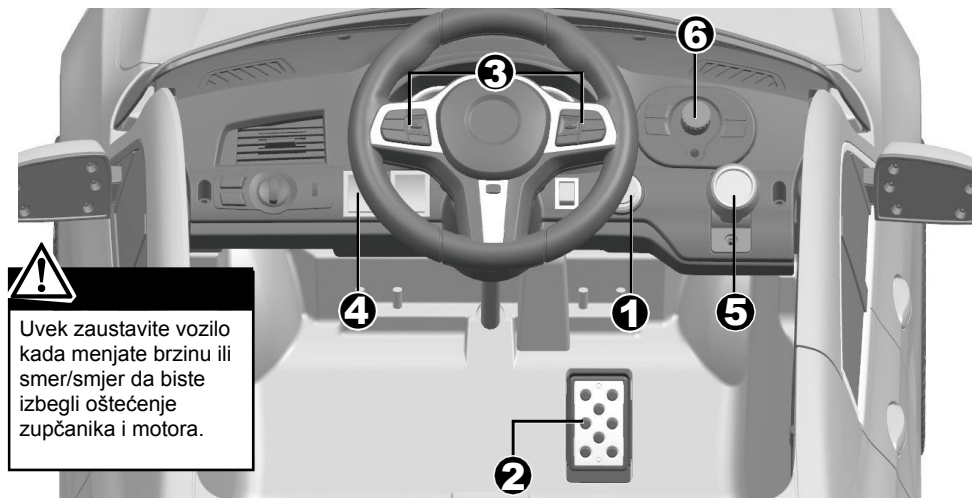

Uvek zaustavite vozilo kada menjate brzinu ili smer/smjern da biste izbegli oštećenje zupčanika i motora.

1. Prekidač za napajanje: Uključuje i isključuje vozilo.
2. Nožna pedala: daje snagu (brzinu) vozilu.
Da biste pomerili automobil, pritisnite pedalu nadole.
Da biste kočili ili usporili, otpustite pritisak sa pedale.
3. Dugmad za zvuk (ako su u opremi): Pritisnite za reprodukciju zvuka.
4. Prekidač za brzu/sporu brzinu (ako je u opremi):
Prekidač upravlja da li se vozilo kreće napred velikom ili malom brzinom.
NAPOMENA: Vozilo je dizajnirano da unazad ide samo malom brzinom.
5. Prekidač Napred/Naprijed - Nazad:
Menja smer kojim se vozilo kreće od napred/naprijed ka nazad.
Da biste vozilo vozili napred/naprijed, pomerite ručicu u gornji položaj.
Da biste vozilo vozili unazad, pomerite ručicu u donji položaj.
6. Dugme za jačinu zvuka (ako je u opremi): +/- jačina zvuka vozila.



ZA NAPREDNE VOZAČE – Veća brzina

Uverite se da vaše dete/djete zna kako da pokrene, upravlja i zaustavi vozilo i da zna pravila za sigurnu vožnju. Vozilo se može kretati maksimalnom brzinom od 5 km/h.

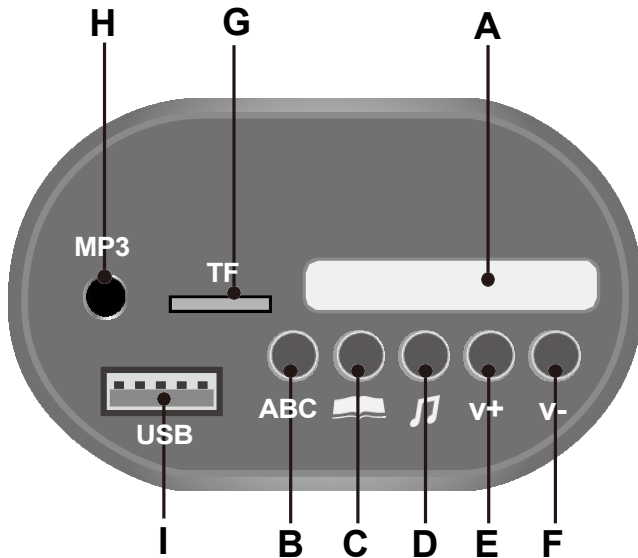

- A. **Digitalni voltmetar:** Proverite preostalu snagu baterije, pogledajte stranicu 22.
- B. **Režim učenja engleskog jezika**
- C. **Režim pripovedanja**
- D. **Režim pevanja dečijih/dječijih pesama/pjesama**
- E. **Povećajte jačinu zvuka**
- F. **Smanjite jačinu zvuka**
- G. **Slot za TF (Micro SD) karticu:** Dozvolite da se zvuk sa vaše TF kartice reprodukuje preko zvučnika vozila. SAMO MP3 format.
- H. **3,5 mm AUX ulaz (AUX ulaz):** Dozvolite da se zvuk sa vašeg prenosivog muzičkog plejera ili telefona reprodukuje preko zvučnika vozila. SAMO MP3 format.
- I. **USB interfejs:** Dozvolite da se zvuk sa vašeg prenosnog uređaja reprodukuje preko zvučnika vozila. SAMO MP3 format.

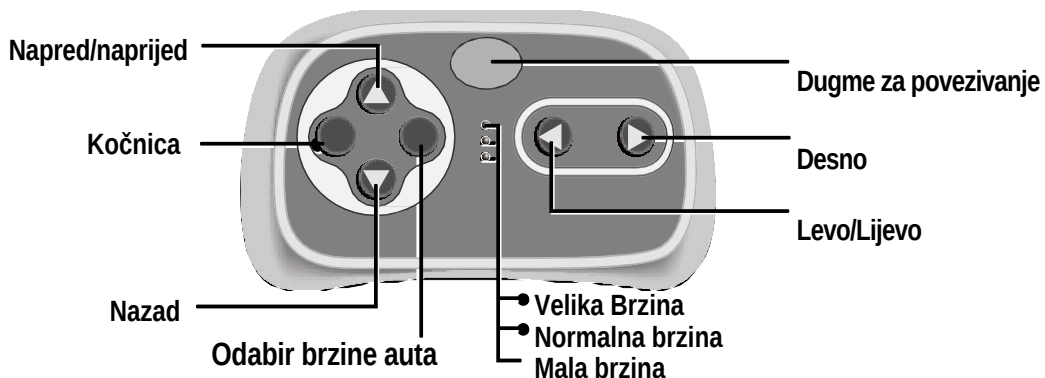
**UPOZORENJE:****RUKUJE SAMO ODRASLA OSOBA!**

**Daljinski upravljač ima prednost nad radom nožne pedale.
(Nožna pedala neće raditi dok upravljate daljinskim upravljačem)**

UBACITE BATERIJE

Podignite poklopac odeljka za baterije na zadnjoj strani kontrolera i ubacite dve AAA (LR03) baterije pazeći na polaritet.

NAPOMENA: Baterije nisu uključene.

Pogledajte informacije o bateriji na stranici 4.

1. Dugme za povezivanje (povežite vozilo)

Pritisnite dugme za povezivanje u trajanju od 2-4 sekunde, a zatim uključite dugme za napajanje koje se nalazi na konzoli kontrolne table vozila, kada indikator male brzine pređe iz treptanja u dugo svetlo, znači da je veza uspostavljena. Ako indikator male brzine samo treperi, to znači da veza nije uspostavljena. Zamenite baterije i ponovite gore navedene korake.

2. Kočnica

Pritisnite dugme da zaustavite vozilo, pritisnite ga ponovo da otpustite kočnicu.

3. Dugme za izbor brzine

Odabir male, normalne ili velike brzine vozile.

NAPOMENA: Vozilo je dizajnirano da radi pri maloj brzini samo u hod unazad.

NAPOMENA:

- Ostavite daljinski upravljač u mirovanju oko 10 sekundi, on će se automatski isključiti.
- Ponovite korak 1 kada menjate baterije na daljinskom upravljaču.

Brava na vratima

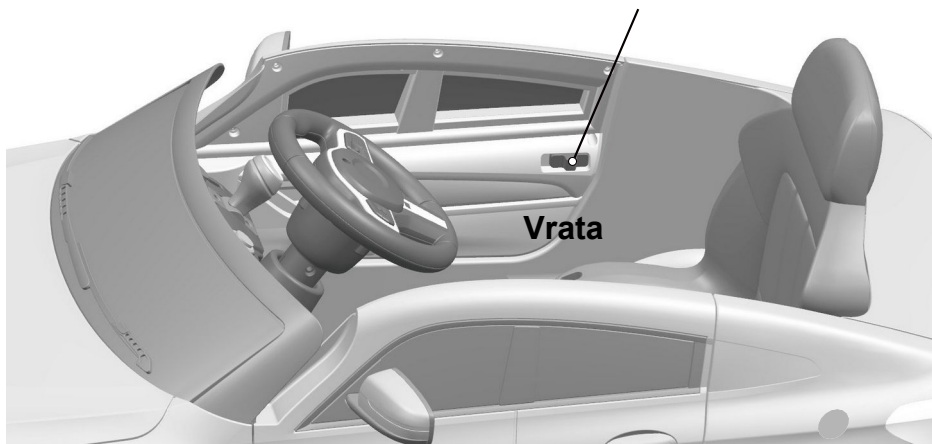

Vrata



NAPOMENA:

Zatvorite vrata i uverite se da je brava škljocnula na svoje mesto tokom vožnje radi bezbednosti.

SAMO ODRASLA OSOBA MOŽE PUNITI BATERIJU!

UPOZORENJE!

• SPREČITE POŽAR I STRUJNI UDAR:

- Koristite jedino punjivu bateriju i punjač koji ste dobili uz vozilo. NIKADA ne zamenjujte bateriju ili punjač drugom markom. Korišćenje druge baterije ili punjača može izazvati požar ili eksploziju.
- Nemojte koristiti bateriju ili punjač za bilo koji drugi proizvod. Može doći do pregrevanja, požara ili eksplozije.
- NIKADA ne menjajte sistem električnih kola. Ometanje električnog sistema može izazvati udar, požar ili eksploziju ili može trajno oštetiti sistem.
- Ne dozvolite direktan kontakt između terminala baterije. Može doći do požara ili eksplozije.
- Ne dozvolite da bilo kakva tečnost bude na bateriji ili njenim komponentama.
- Eksplozivni gasovi se stvaraju tokom punjenja. Ne puniti u blizini toplote ili zapaljivih materijala. Bateriju puniti SAMO u dobro provetrenom prostoru.
- NIKADA nemojte podizati bateriju za žice ili punjač. Može doći do oštećenja baterije i može izazvati požar. Bateriju uzimajte SAMO za kućište.
- Bateriju puniti SAMO u suvom prostoru.
- Konektori baterije, terminali i prateća dodatna oprema sadrže olovo i jedinjenja olova, hemikalije za koje se zna da uzrokuju rak i reproduktivnu probleme. Operite ruke nakon rukovanja.
- Ne otvarajte bateriju. Baterija sadrži olovnu kiselinu i druge materijale koji su toksični i korozivni.
- Ne otvarajte punjač. Izloženo ožičenje i strujna kola unutar kućišta mogu izazvati strujni udar.
- Samo odrasle osobe smeju da rukuju ili da pune bateriju. NIKADA ne dozvolite detetu/djetetu da rukuje ili puni bateriju. Baterija je teška i sadrži olovnu kiselinu (elektrolit).
- Nemojte ispuštati bateriju. Može doći do trajnog oštećenja baterije ili do ozbiljnih povreda.
- Pre punjenja baterije, proverite da li su baterija, punjač, njen kabl za napajanje i konektori istrošeni ili oštećeni. NE puniti bateriju ako je došlo do oštećenja delova.
- Ne dozvolite da se baterija potpuno isprazni. Napunite bateriju nakon svake upotrebe ili jednom mesečno/mjesečno ako se ne koristi redovno.
- Ne puniti bateriju naopako.
- Uvek pričvrstite bateriju držačem. Baterija može da ispadne i da povredi dete/djete ako se vozilo prevrne.

- PREKIDAČ ZA NAPAJANJE mora biti u položaju OFF tokom punjenja.
- Pre prve upotrebe, treba da puniti bateriju 4-6 sati. Ne puniti bateriju duže od 10 sati da biste izbegli pregrevanje punjača.
- Kada vozilo počne da radi sporo, dopunite bateriju.
- Posle svake upotrebe ili jednom mesečno/mjesečno dopunite bateriju, minimalno vreme punjenja je 8 do 12 sati, najviše 20 sati.

- Ako vaše vozilo ima digitalni voltmetar (AKO JE OPREMLJEN), jačina napona će vam reći koliko energije je preostalo u bateriji i kada morate napuniti bateriju. Uverite se da je vozilo zaustavljeno!

BATERIJA	RASPON NAPONA	STANJE BATERIJE
6V4Ahx1, 6V7Ahx1, 6V10Ahx1	≥ 6.6	Baterija je puna
	6.5~6.3	Vozilo normalno funkcioniše
	≤ 6.2	Bateriju treba dopuniti
6V4Ahx2, 12V7Ahx1	≥ 13.2	Baterija je puna
	13.1~12.6	Vozilo normalno funkcioniše
	≤ 12.5	Bateriju treba dopuniti

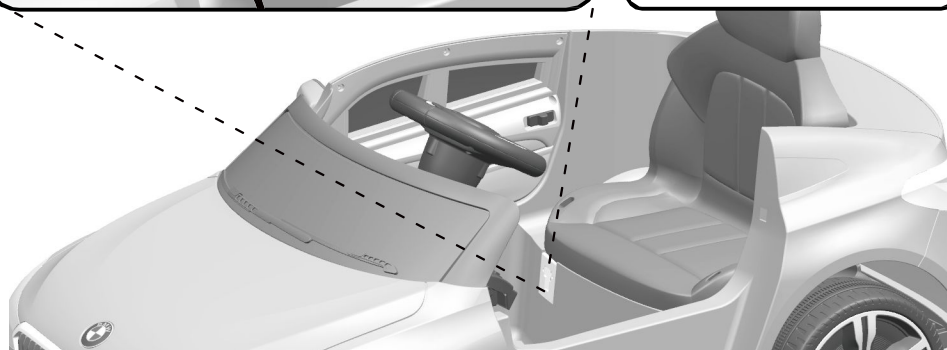
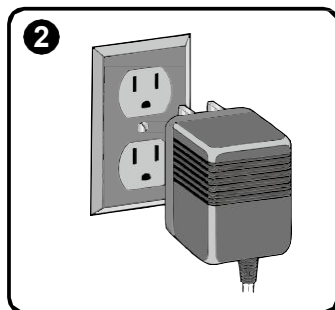
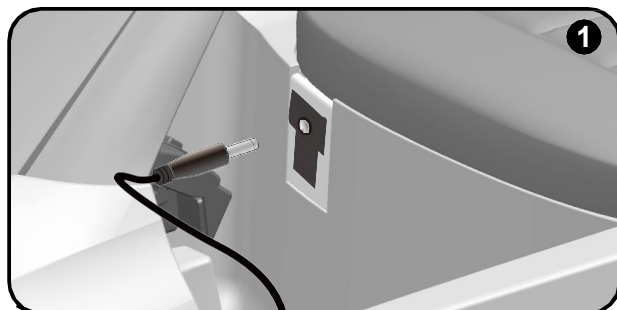

1. Uključite priključak za punjač u ulaznu utičnicu. (utičnica je ispod sedišta)
2. Utaknite utikač punjača u zidnu utičnicu. Baterija će početi da se puni.



UPOZORENJE!

Ovaj proizvod ima zaštitu tokom punjenja: prilikom punjenja, sve funkcije će biti isključene! Samo odrasla osoba može puniti i dopuniti bateriju!

Baterija ima termalni osigurač koji će se automatski isključiti i isključiti svu struju u vozilu ako su motor, električni sistem ili baterija preopterećeni. Osigurač će se resetovati i napajanje će se vratiti nakon što se auto isključi na 20 sekundi, a zatim ponovo uključi. Ako se termički osigurač više puta aktivira tokom normalne upotrebe, možda treba popraviti vozilo. Obratite se ovlašćenom serviseru.

Da biste izbegli gubitak struje, sledite ove smernice:

- Nemojte preopteretiti vozilo.
- Ne vucite ništa iza vozila.
- Nemojte voziti strmim padinama.
- Nemojte udarati u fiksne objekte, to može dovesti do okretanja točkova i pregrevanja motora.
- Nemojte voziti po veoma vrućem vremenu, komponente se mogu pregrejati.
- Ne dozvolite da voda ili druge tečnosti dođu u kontakt sa baterijom ili drugim električnim komponentama.
- Nemojte dirati električni sistem, može doći do kratkog spoja, što će uzrokovati da osigurač izbací.

Zamena i odlaganje baterije



Baterija će na kraju izgubiti sposobnost da zadrži punjenje. U zavisnosti od načina upotrebe i različitih uslova, baterija treba da radi jednu do tri godine. Pratite ove korake da biste zamenili i odložili bateriju:

1. Uklonite auto sedište/sjedište.
2. Otkočite konektore baterije.
3. Uklonite držač baterije.
4. Uklonite poklopac baterije.
5. Pažljivo podignite bateriju.
 - U zavisnosti od stanja baterije (curenje), možda ćete morati da nosite zaštitne rukavice pre uklanjanja.
 - Nemojte podizati bateriju za njene konektore ili kablove.
6. Stavite praznu bateriju u plastičnu kesu.

Važno! Odgovorno reciklirajte istrošenu bateriju. Baterija sadrži olovnu kiselinu (elektrolit) i mora se pravilno i legalno odložiti. U većini zemalja nezakonito je spaljivati olovne baterije ili ih odlagati na deponije. Odnosite je u lokalni centar za reciklažu olovnih baterija, kao što je lokalni prodavac akumulatora za automobile.

Ne bacajte bateriju sa uobičajenim kućnim otpadom!

7. Postavite novu bateriju i ponovo povežite konektore.
8. Postavite metalni držač baterije.
9. Postavite sedište.

Problem	Mogući uzrok	Rešenje/Rješenje
Vozilo ne radi	Napon na bateriji je nizak	Dopunite bateriju.
	Termalni osigurač je izbacio	Reset osigurača, pogledajte <Osigurač>
	Konektor baterije ili žice su labave	Proverite da li su konektori baterije čvrsto spojeni jedan u drugi. Ako su žice labave oko motora <i>Kontaktirajte ovlašćeni servis.</i>
	Baterija je neispravna	Zamenite bateriju, <i>Kontaktirajte ovlašćeni servis.</i>
	Električni sistem je oštećen	<i>Kontaktirajte ovlašćeni servis.</i>
	Motor je oštećen	<i>Kontaktirajte ovlašćeni servis.</i>
Vozilo ne radi dugo	Napon na bateriji je nizak	Proverite da li su konektori baterije čvrsto spojeni jedan u drugi prilikom punjenja
	Baterija je dotrajala	Zamenite bateriju, <i>Kontaktirajte ovlašćeni servis.</i>
Vozilo radi sporo	Napon na bateriji je nizak	Dopunite bateriju, <i>Kontaktirajte ovlašćeni servis.</i>
	Baterija je dotrajala	Zamenite bateriju, <i>Kontaktirajte ovlašćeni servis.</i>
	Vozilo je preopterećeno	Smanjite težinu vozila. Maksimalna težina korisnika je 30 kg.
	Vozilo se koristi u teškim uslovima	Izbegavajte korišćenje vozila u teškim uslovima, pogledajte <Bezbednost>.
Vozilo je potrebno pogurati da ide napred	Loš kontakt žica ili konektora	Proverite da li su konektori baterije čvrsto spojeni jedan u drugi. Ako su žice labave oko motora, <i>Kontaktirajte ovlašćeni servis.</i>
	„Mrtva tačka“ na motoru	Mrtva tačka znači da se električna energija ne isporučuje na terminalnu vezu i da je potrebno popraviti vozilo. <i>Kontaktirajte ovlašćeni servis.</i>
Teško prebacivanje iz napred/naprijed u nazad ili obrnuto	Pokušaj prebacivanja dok je vozilo u pokretu	Potpuno zaustavite vozilo i prebacite, pogledajte <Korišćenje vozila>
Glasno škripanje ili škljocanje koje dolazi iz motora ili menjača	Motor ili zupčanci su oštećeni	<i>Kontaktirajte ovlašćeni servis.</i>
Baterija se ne puni	Konektor baterije ili žice su labave	Proverite da li su konektori baterije čvrsto spojeni jedan u drugi.
	Punjač nije povezan	Proverite da li je punjač baterije uključen u ispravnu zidnu utičnicu.
	Punjač ne radi	<i>Kontaktirajte ovlašćeni servis.</i>
Punjač je topao kada se puni	Ovo je normalno i nije razlog za zabrinutost	

U potpunosti pročitajte ovaj priručnik i tabelu sa vodičem za rešavanje/rješavanje problema pre nego što pozovete. Ako vam je i dalje potrebna pomoć da rešite/rješite problem ***Kontaktirajte ovlašćeni servis.***

- Odgovornost roditelja je da provere glavne delove/djelove igračke pre upotrebe. Potrebno je redovno proveriti potencijalnu opasnost, kao što su baterija, punjač, kabl ili utikač, šrafovi koji pričvršćuju kućište, kao i druge delove/djelove i da u slučaju bilo kakvog oštećenja, igračka se ne sme koristiti dok se oštećenje ne otkloni na odgovarajući način.
- Uverite se da plastični delovi/djelovi vozila nisu napukli ili slomljeni.
- Povremeno koristite lagano ulje za podmazivanje pokretnih delova/djelova kao što su točkovi.
- Parkirajte vozilo u zatvorenom prostoru ili ga pokrijte ceradom da biste ga zaštitili od vlažnog vremena.
- Držite vozilo dalje od izvora toplote, kao što su peći i grejači. Plastični delovi se mogu istopiti.
- Napunite bateriju nakon svake upotrebe. Samo odrasla osoba može da rukuje baterijom. Napunite bateriju najmanje jednom mesečno/mjesečno kada se vozilo ne koristi.
- Ne perite vozilo crevom. Ne perite vozilo sapunom i vodom. Ne vozite vozilo po kišnom ili snežnom/snježnom vremenu. Voda će oštetiti motor, električni sistem i bateriju.
- Očistite vozilo mekom, suvom krpom. Da biste vratili sjaj plastičnim delovima/djelovima, koristite kremu za nameštaj bez voska. Ne koristite vosak za automobile. Nemojte koristiti abrazivna sredstva za čišćenje.
- Nemojte voziti vozilo po rastresitoj prljavštini, pesku/pijesku ili sitnom šljunku koji mogu oštetiti pokretne delove/djelove, motore ili električni sistem.
- Kada se auto ne koristi, svi izvori električne energije treba da budu isključeni. Isključite prekidač za napajanje i isključite priključak za bateriju.

Naši proizvodi su u skladu sa
ASTM F963; GB6675; EN71 i EN62115 standardima.