

AUTO NA AKUMULATOR



UPOZORENJE: Baterija na vozilu nije zamenljiva

UPOZORENJE: Da biste smanjili rizik od povreda, potreban je nadzor odrasle osobe.

Nikada ne koristite na putevima, u blizini motornih vozila, na ili blizu strmih nagiba ili stepenica, bazena ili drugih vodenih površina; uvek nosite obuću i nikada ne dozvolite više od 1 vozača.

Koristite samo bateriju koju je odredio proizvođač

Uputstvo za instalaciju i korišćenje

- Pažljivo pročitajte ovo uputstvo pre upotrebe.
- Nemojte ga koristiti na putu jer nije namenjen za saobraćaj.
- Ovaj priručnik sadrži važne informacije, molimo Vas da ga sačuvajte za buduću upotrebu.
- U svrhu poboljšanja proizvoda, deo/dio proizvoda struktura, izgled, pakovanje i način sklapanja mogu biti promenjeni bez prethodnog obaveštenja. Ako postoji neka razlika između ovog uputstva i proizvoda kontaktirajte nas. Hvala na razumevanju!

Sadržaj

1. O proizvodu	Strana 2
2. Lista delova/djelova	Strana 3
3. Dijagram montaže delova/djelova	Strana 4
4. Koraci za montažu	Strana 5-7
5. Uputstvo za korišćenje	Strana 8-12
6. Punjenje auta	Strana 13
7. Rešavanje problema	Strana 14
8. Održavanje	Strana 15
9. Odlaganje baterije	Strana 16

O proizvodu













Hvala što ste odabrali naš proizvod. Iskreno se nadamo da bi ovaj proizvod mogao da donese sreću vašoj deci/djeci. Pažljivo pročitajte ovo uputstvo pre upotrebe i pravilno ga čuvajte.

Uzrast	3-6 godina	Baterija	12V4. 5AH*1 / 12V7AH*1
Maksimalna nosivost	30 kg	Motor	Motor volana DC12V-RS380 RPM5500*1 Pogonski motor DC12V-RS390 RPM 16000*2 / RPM16000*4
Materijal	PP	Optimalna temperatura	Ispod 40°C
Punjač	Ulaz: 100- 240V 50- 60Hz	Vreme punjenja	8- 12 sati ne više od 20 sati
	Izlaz: 12V500mA/ 12V700mA / 12V1000mA	Osigurač	7A samo resetujući / 10A samo resetujući

Upozorenje!

Radi bezbednosti/bezbjednosti vaše dece/djece, pažljivo pročitajte sva upozorenja i uputstva pre upotrebe. Čuvajte ovo uputstvo za buduću upotrebu. Ovaj proizvod treba da sklapaju samo odrasle osobe. Proizvod sadrži male delove/djelove, držite dalje od dece/djece prilikom sastavljanja. Uklonite zaštitni materijal i plastične kese za pakovanje pre sastavljanja i pravilno ih odložite nakon završetka sklapanja.

Lista delova

BR.	Naziv	Slika	Kol	Nap.	BR.	Naziv	Slika	Kol	Nap.
1	Telo/ Tijelo				2	Šoferš ajbna			
3	Sediš te/ Sjedi šte				4	Točak		4	Svi su isti
5	Radka pna		4		6	Retrov izor			Levi/ lijevi i desni
7	Volan				8	Punjač			
9	Šrafovi				10	Daljins ki			
11	Uputstvo				12	Ključ		2	

Lista delova



Napomena: neki delovi/djelovi moraju biti instalirani na obe strane proizvoda

BR.	NAZIV	KOM	BR.	NAZIV	KOM
1	Telo/ Tijelo		2	Šoferšajbna	
3	Sedište/ Sjedište		4	Točak	4
5	Radkapn a	4	6	Retrovizori	
7	Volan				

Neophodan alat



Šrafciger
(nije uključen)



Klješta(nisu uk)



Ključ (uključen)

Koraci za montažu

- Ovaj proizvod treba da sastavljaju odrasle osobe. Montaža može trajati 40 minuta ili više. Nesastavljeni delovi/djelovi mogu imati opasnu oštru ivicu ili vrh i sadržati male delove/djelove, držite ih dalje od dece/djece
- Proverite da li su svi pomenuti delovi/djelovi uključeni pre sastavljanja i nemojte ih odlagati dok se montaža ne završi.
- Potreban alat za montažu: odvijač (nisu uključeni), klešta (nisu uključene), ključ (uključen).

1. Montaža prednjih točkova



Okrenite karoseriju automobila.

Dodajte podlošku M10 na prednju osovinu, postavite točak, postavite još jednu podlošku i pritegnite M10 navrtkom. Zatim nabacite radkapnu točka

NAPOMENA: Koraci za montažu levog/lijevog i desnog točka su isti.

2. Montaža zadnjih točkova

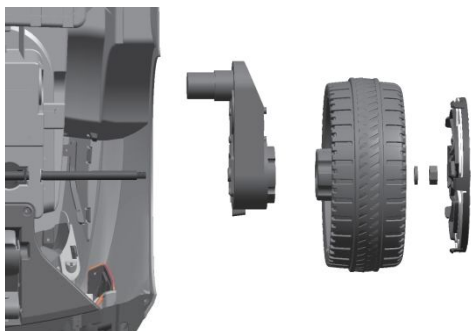

Prvo postavite motor na zadnju osovinu i postavite točak pored motora da upadne u ležište. Nakon toga nabacite podlošku M10 i pričvrstite navrtkom M10. Zatim nabacite radkapnu

NAPOMENA: Koraci za montažu levog/lijevog i desnog točka su isti.

3. Montaža volana

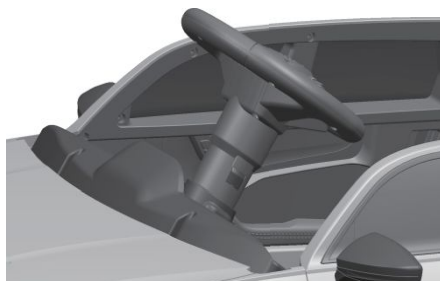

Povežite konektor žice na volanu i telu/tijelu vozila i postavite ga u žleb za upravljač. Zatim držite dugmad sa obe strane stuba volana i nežno gurnite volan u žleb dok se dugmad ne zaglave u rupama.

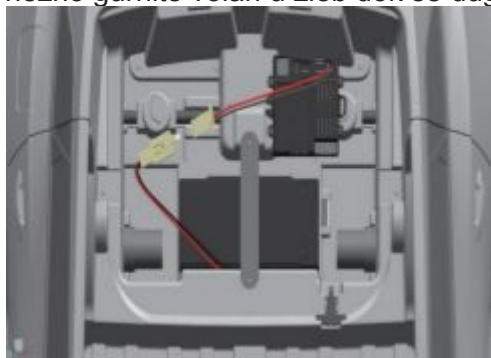

Pre postavljanja sedišta/sjedišta, uskladite sve kablove na bateriji i na konektoru baterije u skladu sa bojama žica. (kao što je prikazano)
Upozorenje! Pazite da ne obrnete anode i katode.

Upozorenje o bezbednosti/bezbjednosti baterije!

Nemojte mešati različite tipove baterija ili nove i stare baterije
Baterije koje nisu predviđene za punjenje se ne mogu puniti.
Punjive baterije mogu puniti samo odrasle osobe.
Izvadite punjivu bateriju iz proizvoda pre punjenja.
Uvek pravilno povežite anodu i katodu.
Istrošene baterije treba na vreme/vrijeme izvaditi iz proizvoda. Nemojte direktno povezivati polove baterije.
Ne koristite suve baterije.

Koraci za montažu

5. Montaža sedišta/sjedišta

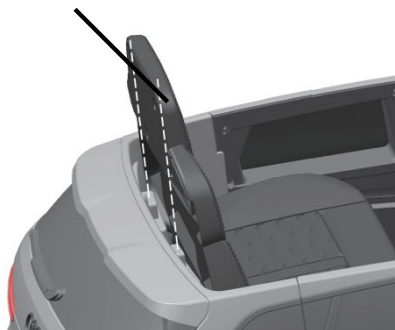

Pronađite žljebove za sedišta/sjedište na automobilu. Poravnajte sedišta/sjedište sa žljebovima i pričvrstite ga zavrtnjima M4*12 sa obe strane sedišta/sjedište (kao što je prikazano).

6. Montaža šoferšajbne



Poravnajte šoferšajbnu sa otvorom na automobilu i gurnite je nadole dok ne upadne u ležište.

7. Montaža retrovizora

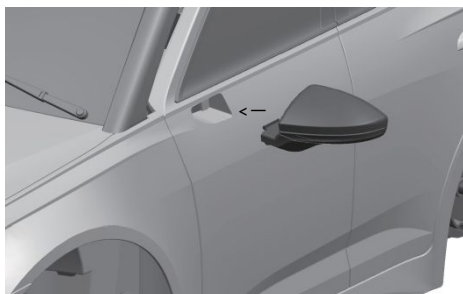

Postavite levi/lijevi i desni retrovizor na automobil (kao što je prikazano) i lagano ga gurnite da upadne u ležište.

Koraci za montažu

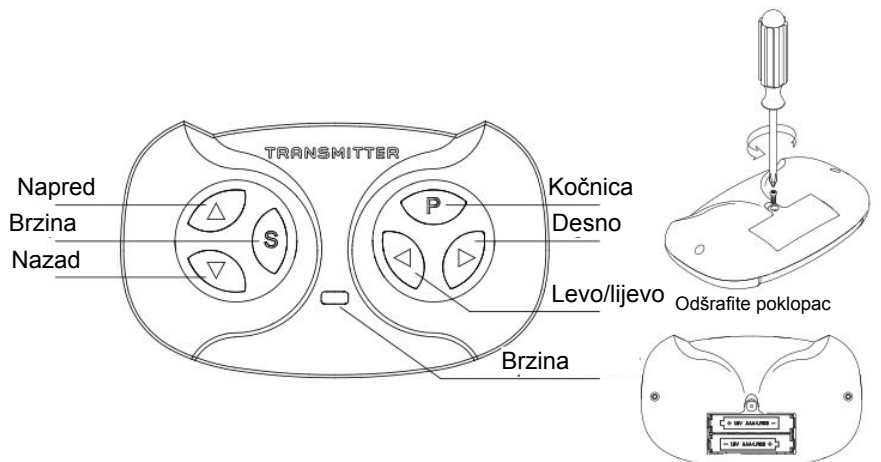

Postavite 2 AAA baterije (1,5V)

Uputstvo za upotrebu 2.4G daljinskog upravljača

[Uparivanje]

Daljinski upravljač treba upariti kada ga prvi put koristite, nema potrebe za uparivanjem nakon toga.

Korak 1: Uklonite poklopac baterije na zadnjoj strani daljinskog upravljača i ubacite 2 AAA baterije. (nije uključeno)

Korak 2: Isključite prekidač za napajanje na automobilu.

Korak 3: Pritisnite i držite tastere napred/naprijed i nazad u isto vreme/vrijeme dok LED lampica ne zatreperi. Zatim uključite napajanje automobila i lampica treba da prestane da treperi. Uparivanje je uspešno.

Dugmad

Brzina: Prebacite brzinu između velike brzine (3 svetla/svjetla upaljena), srednje brzine (2 svetla/svjetla uključena) i male brzine (upaljeno jedno svetlo/svjetlo).

Kočnica: Pritisnite jednom da zakočite i zaključate automobil, sve indikatorske lampice trepere. Pritisnite ponovo da otključate automobil.

Daljinski upravljač nadjačava ručnu kontrolu, što znači da će nožna pedala biti nevažeća kada koristite daljinski upravljač, i da će biti funkcionalna kada se ne koristi daljinski upravljač.

Uputstvo za korišćenje



Upozorenje!

Sprečite povrede i nezgode:

- Ne ostavljajte decu/djecu samu sa ovim proizvodom. Ovaj proizvod treba koristiti samo pod nadzorom odrasle osobe.
- Nikada ne koristite na putevima ili padinama, u blizini vozila ili bazena i drugim opasnim područjima.
- Uvek nosite obuću kada koristite vozilo.
- Uvek sedite kada se vozite vozilom.
- Uzrast: 3-6 godina; Maksimalno opterećenje: 30kg.
- Nemojte koristiti ovaj proizvod u gužvi.

Uverite se da su svi sledeći koraci obavljani pre upotrebe:

- Pažnja! Napunite ovaj proizvod 8-12 sati pre prve upotrebe, ne više od 20 sati. Proizvod treba da pune samo odrasle osobe.
- Procesom montaže treba da upravljaju odrasli. Delovi napajanja i kola su već sastavljeni.
- Proverite sve delove/djelove i zategnite sve zavrtnje pre upotrebe.

Bezbednosna uputstva za korišćenje:

Molimo vas da pročitate sledeća bezbednosna pravila svojoj deci i njihovim drugovima i uverite se da pravilno razumeju ova pravila.

- Ovaj proizvod nije opremljen kočnicom, uvek nosite kacigu i zaštitnu opremu kada koristite.
- Ovaj proizvod treba koristiti samo pod nadzorom odraslih.
- Koristite ovaj proizvod na sigurnim mestima.
- Nikada ne koristite na putevima ili padinama, u blizini vozila ili bazena ili na drugim opasnim mestima.
- Koristite ovaj proizvod na ravnim površinama, na primer u zatvorenom prostoru ili u parku.
- Nikada ne koristite u mraku da biste izbegli neočekivane nezgode.
- Ne preporučuje se upotreba ovog proizvoda na mokrom terenu ili na padinama većim od 15°.
- Ne koristite ovaj proizvod napolju tokom kišnih ili snežnih dana.
- Uverite/uvjerite se da je automobil potpuno zaustavljen pre nego što se prebacite između napred/naprijed i nazad.
- Molimo Vas da se pridržavate preporučenog uzrasta deteta/djeteta i maksimalnog ograničenja opterećenja
- Zabranjeno je menjati/mijenjati strujno kolo ili dodavati druge električne delove/djelove.

Uputstvo za korišćenje

- Redovno proveravajte žice.
- Proverite proizvod pre svake upotrebe da biste obezbedili bezbednost/bezbjednost dece/djece.
- Ne dozvolite deci/djeci da stoje blizu ovog proizvoda kada se kreće, posebno blizu točkova.
- Ovaj proizvod ima podesivi sigurnosni pojas, pokažite svojoj deci/djeci kako da ga pravilno koriste. Vežite sigurnosni pojas kada ga koristite.

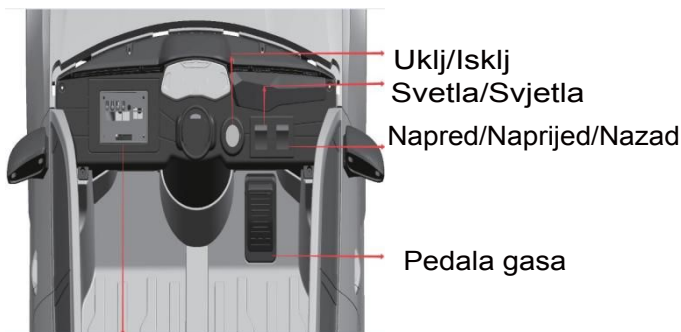

Način korišćenja (molimo Vas da proverite da li je automobil uključen)



MP3/MP4 dugme

Važno!

Uvek zaustavite ovaj proizvod pre promene brzine ili smera da biste izbegli oštećenje menjača i motora.

- 1) Upalite auto.
- 2) Napred/Naprijed: 
Pritisnite dugme "Napred/Naprijed".
Nagazite pedalu.
Proizvod će krenuti napred/naprijed.
- 3) Stop 
Otpustite nožnu pedalu.
- 4) Nazad 
Pritisnite dugme "Nazad".
Nagazite pedalu.
Proizvod će se vratiti unazad.

Uputstvo za korišćenje

MP3 plejer



- 1) USB port: priključite USB uređaj, povežite audio izvor i pustite.
- 2) Muzički/Bluetooth režim: pritisnite dugme jednom da biste pustili muziku; pritisnite ponovo da biste prešli na bluetooth režim.
- 3) Sledeće: pritisnite da biste prešli na sledeću pesmu.
- 4) Smanjite jačinu zvuka.
- 5) Povećajte jačinu zvuka.

Volan



Uputstvo za korišćenje

Dijagram strujnog kola

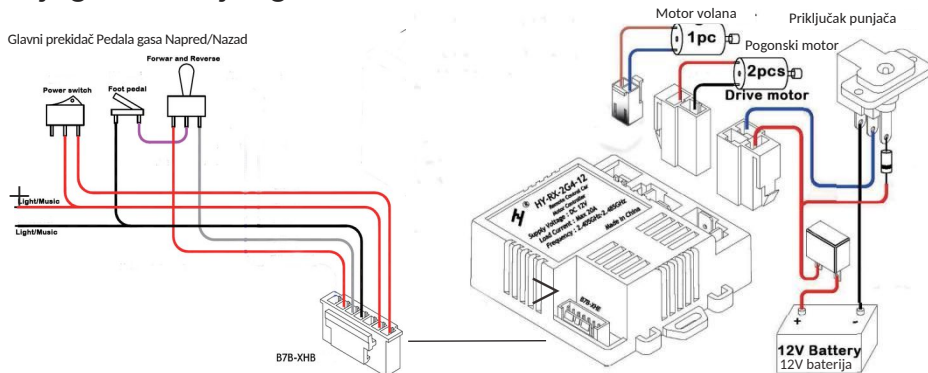

Punjenje auta

Punjenje moraju da vrše odrasle osobe!



Upozorenje!

- Sprečite opasnost od požara i strujnog udara.
- Koristite originalnu punjivu bateriju koju ste dobili uz ovaj proizvod. Nemojte menjati/mijenjati ili ponovo postavljati bateriju jer to može izazvati požar ili eksploziju.
- Ne koristite bateriju ili punjač ovog proizvoda na drugim proizvodima, jer to može izazvati pregrevanje, požar ili eksploziju.
- Nemojte ponovo postavljati strujno kolo ovog proizvoda, jer to može izazvati požar ili eksploziju ili trajno oštetiti proizvod.
- Ne povezujte priključke za napajanje na bateriji direktno, jer može doći do požara ili eksplozije.
- Držite tečnosti dalje od uređaja za punjenje.
- Ne puniti ovaj proizvod u blizini pregrejanih ili zapaljivih materijala jer će se tokom punjenja proizvoditi zapaljivi gas. Puniti bateriju na provetrenom mestu.
- Koristite odgovarajući alat da izvadite bateriju ovog proizvoda. Ne uklanjajte bateriju metalnim žicama, jer to može izazvati požar.
- Puniti bateriju na suvom mestu/mjestu.

Upozorenje!

- Uklonite pregrejane delove i odmah operite ruke.
- Ne otvarajte bateriju, sadrži olovo i kisele supstance koje mogu izazvati trovanje i koroziju.
- Nemojte rastavljati punjač. Izložene žice mogu izazvati električni udar.
- Punjenje moraju da vrše odrasle osobe.
- Čuvajte bateriju pravilno. Pad baterije može je trajno oštetiti.
- Proverite da li su strujno kolo i delovi u dobrom stanju pre punjenja. Nemojte puniti ako ima oštećenja.
- Nije dozvoljeno da se baterija skroz isprazni. Molimo napunite proizvod na vreme/vrijeme nakon svake upotrebe. Ako ga ne koristite duže vreme/vrijeme, puniti ga redovno svakog meseca/mjeseca.
- Okretanje elektroda baterije nije dozvoljeno.
- Uverite se da je baterija dobro pokrivena da biste izbegli neočekivane povrede dece/djece.
- Koristite ovaj proizvod pod nadzorom odraslih.
- Da biste sprečili da deca/djeca padnu i povrede se, budite pažljivi kada koristite ovaj proizvod.
- Priključak za punjenje je ispod sedišta/sjedišta.
- Isključite napajanje tokom punjenja.
- Puniti ovaj proizvod 8-12 sati pre prve upotrebe. Da biste izbegli pregrevanje, nemojte puniti duže od 20 sati.
- Napunite na vreme/vrijeme ako je automobil usporio tokom normalne vožnje.
- Napunite blagovremeno nakon svake upotrebe. Ako se proizvod neće koristiti duže vreme/vrijeme, puniti ga redovno svakog meseca. Potrebno je 8-12 sati za svako punjenje, ne više od 20 sati.



Upozorenje!

Ovaj proizvod je opremljen uređajem za zaštitu tokom punjenja. Sve funkcije će biti nedostupne prilikom punjenja.

1. Port za punjenje je ispod sedišta/sjedišta.
2. Uključite punjač u priključak
3. Uključite punjač u utičnicu i počnite da puniti.

Rešavanje problema

■ Problem: Proizvod se ne pokreće

Uzrok: slaba baterija.

Napunite proizvod na vreme/vrijeme nakon svake upotrebe. Ako se proizvod neće koristiti duže vreme/vrijeme, puniti ga redovno svakog meseca/mjeseca. 8-12 sati za svako punjenje, ne više od 20 sati.

Uzrok: termički osigurač prekinut.

Ovaj proizvod je opremljen osiguračem koji se samo resetuje. Kada je proizvod preopterećen ili se koristi nepravilno, osigurač koji se samo resetuje će se isključiti na 5-20 sekundi i nakon toga se može ponovo koristiti. Osigurač koji se samo resetuje je ispod sedišta/sjedišta.

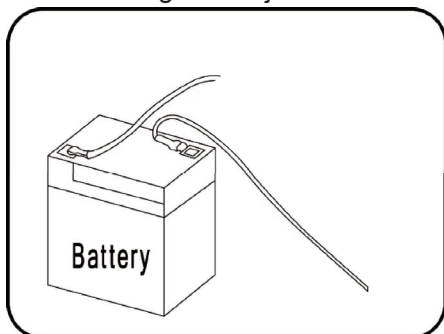

Da biste sprečili da osigurač izbací, pogledajte sledeće savete: Nemojte preopteretiti. Maksimalna težina tereta je 30 kg. Nemojte koristiti ovaj proizvod za povlačenje stvari. Nemojte voziti na padinama. Izbegavajte da točkovi budu u nevolji, to će dovesti do rotacije točkova velikom brzinom i pregrevanja motora.

Ne koristite ovaj proizvod po vrućem vremenu; to će izazvati pregrevanje komponenti. Ne menjajte strujno kolo sami; to će izazvati kratak spoj.

Uzrok: zavrtnji na točkovima su olabavljeni

Kada su šrafovi na točkovima labavi, automobil neće moći da ide napred/naprijed. Pažljivo proverite sve točkove i uverite se da su svi zavrtnji zategnuti pre svake upotrebe.

Uzrok: konektor baterije je labav

Uverite se da je baterija dobro povezana pre svake upotrebe.

Uzrok: baterija je oštećena

Uverite se da ste na vreme/vrijeme zamenili bateriju i pravilno je umetnili.

Uzrok: strujno kolo je oštećeno

Držite proizvod dalje od tečnosti i peska/pijeska da biste sprečili oštećenje strujnog kola.

Uzrok: motor je oštećen

Potrebno je profesionalno održavanje.

Rešavanje problema

■ Problem: baterija se ne puni

Uzrok: konektor baterije je labav

Uverite se da je baterija dobro povezana pre svake upotrebe.

Uzrok: Punjač nije priključen.

Uverite se da je punjač uključen i da li je napajanje uključeno.

Uzrok: kvar punjača.

Da li se punjač zagreva prilikom punjenja? Ako nije, možda je oštećen.

Zamenite punjač na vreme/vrijeme.

■ Problem: baterija kratko traje

Uzrok: slaba baterija.

Napunite blagovremeno nakon svake upotrebe. Ako se proizvod neće koristiti duže vreme/vrijeme, punite ga redovno svakog meseca/mjeseca.

Potrebno je 8-12 sati za svako punjenje, ne više od 20 sati.

Uzrok: starenje baterije

Brzina i stepen starenja baterije se razlikuju u zavisnosti od toga koliko često se koristi. Zamenite bateriju na vreme ako je istrošena.

■ Problem: čuje se zvuk prilikom punjenja

To je normalno.

■ Problem: punjač se greje prilikom punjenja

To je normalno.

Održavanje

- Odrasla osoba treba redovno da proverava delove ovog proizvoda, kao što su baterija, punjač, žice, prekidač i drugi. Uverite se da su svi delovi/djelovi za pričvršćivanje dobro pričvršćeni i da nijedan šraf nije labav. Prestanite da koristite ako postoje potencijalni rizici dok se ne popravi.
- Uverite se da plastični delovi/djelovi ovog proizvoda nisu napukli ili slomljeni.
- Podmažite proizvod nakon određenog vremenskog perioda da biste sprečili rđu.
- Čuvajte proizvod u zatvorenom prostoru. U slučaju vlažnog vremena, pokrijte proizvod vodootpornom tkaninom.
- Držite ovaj proizvod dalje od izvora toplote, inače će se plastični delovi istopiti.
- Napunite blagovremeno nakon svake upotrebe. Ako se proizvod neće koristiti duže vreme/vrijeme, punite ga redovno svakog meseca/mjeseca. Punjenje vozila vrši odrasla osoba
- Ne čistite proizvod sapunom i vodom, to može oštetiti motore i izazvati kratak spoj.
- Obrišite suvom krpom. Krema za nameštaj bez voska može se koristiti za brisanje plastičnih delova/djelova, kako bi se postigao efekat završne obrade površine.
- Nemojte koristiti ovaj proizvod u opasnim područjima kao što su ulice, putevi, padine i makadamski putevi itd., kako biste izbegli oštećenja motora i strujnih kola.
- Isključite napajanje kada ne koristite ovaj proizvod. Isključite bateriju ako se ne koristi duže vreme/vrijeme.



Odlaganje baterija

- Vašu olovnu bateriju morate reciklirati ili odložiti na ekološki prihvatljiv način.
- Ne bacajte svoju olovnu bateriju u vatru. Baterija može eksplodirati ili iscuriti.
- Ne bacajte olovnu bateriju u kućno smeće. Spaljivanje, deponovanje ili mešanje/mješanje zatvorenih olovnih baterija sa kućnim otpadom zabranjeno je zakonom.
- Vratite istrošenu bateriju lokalnom recikleru olovnih baterija, kao što je lokalni prodavac akumulatora za automobile.
- Kontaktirajte lokalne službenike za upravljanje otpadom za druge informacije u vezi sa ekološki prihvatljivim recikliranjem i odlaganjem olovnih baterija
- Napunite bateriju pre upotrebe. Bateriju smeju puniti samo odrasle osobe.
- Igračka ne treba da bude priključena na izvore prekomerne snage (više od one koja je ovde navedena), i ne bi trebalo da se koristi tokom procesa punjenja.
- Proizvod treba redovno proveravati - žice, utikače, kućište i druge delove/djelove zbog oštećenja. U slučaju oštećenja treba prestati sa korišćenjem i vratiti ih.
- Otvorite poklopac za baterije na daljinskom upravljaču i stavite 2 AAA baterije, pazeći na polaritet. Zamenu radi odrasla osoba.
- Sve baterije treba da budu umetnute sa ispravnim polaritetom.
- Bateriju koja se ne može puniti ne treba puniti, molimo uklonite sve ispražnjene baterije iz igračke.
- Ne koristite stare i nove baterije zajedno, nemojte mešati različite tipove baterija.
- Redovno proveravajte baterije. U slučaju bilo kakvog oštećenja ne smeju se koristiti dok se oštećenja ne poprave.



UPOZORENJE: Nikada ne koristite na putevima, u blizini motornih vozila, na ili blizu strmih nagiba ili stepenica, bazena ili drugih vodenih površina; uvek nosite obuću i nikada ne dozvolite vožnju više od jednog deteta/djeteta.



UPOZORENJE: Igračku treba koristiti oprezno jer je potrebna veština/vještina da bi se izbegli padovi ili sudari koji bi prouzrokovali povrede korisnika ili trećih lica. Za potrebe punjenja baterije koristite samo punjač koji ste dobili uz ovu igračku



UPOZORENJE: Igračku mora sastaviti odrasla osoba pre nego što se može koristiti, jer igračke imaju posebne veze koje su važne za bezbednu upotrebu, kao što su priključci za sprečavanje potencijalno opasnih kvarova; Pogrešno povezano vozilo može da izazove požar zbog kratkog spoja, iznenadni kvar opreme tokom upotrebe i druge probleme.